

音 × 楽

OTORAKU

OTORAKU業務マニュアル

2019年11月1日

Ver.2.5

業務推進部

OTORAKU事業推進部

1. サービス概要	P.2
2. 必要な環境と推奨機器	P.5
3. 販売価格	P.6
4. 申込み～導入までの流れ(施工あり)	P.7
5. 申込み～導入までの流れ(施工なし)	P.8
6. 申込書記入例(施工あり)	P.9
7. 申込書記入例(施工なし)	P.10
8. 新規申込WEB完結スキームについて	P.12
9. 新規申込WEB完結スキームについて【業務概要】	P.13
10. 新規申込WEB完結スキームについて【作業依頼】	P.14
11. 新規申込WEB完結スキームについて【UNIS登録】	P.15
12. 新規申込WEB完結スキームについて【業務フロー】	P.26
13. トライアルID引継ぎについて	P.32
14. UNIS登録関連	P.36
15. USEN MEMBERS 管理画面	P.41
16. USEN MEMBERS 管理画面(未着対応)	P.43
17. USEN MEMBERS 管理画面(その他)	P.45
18. USEN MEMBERS 管理画面(施工なし契約のUNIS確定登録)	P.46
19. その他 業務関連	P.47
20. 問い合わせ先	P.48
21. 更新履歴	P.49

～特徴～

- 1 店舗運営に困らない
豊富な楽曲数**

従来の有線放送を超えた圧倒的な楽曲数（900万曲以上/2018年4月現在）
大多数の国内メジャーレーベルの参加により充実の楽曲ラインナップ実現！
- 2 BGMノウハウが詰まった
USENプレイリスト**

USENが50年培ってきたBGM選曲ノウハウを如何なく発揮
従来のUSEN放送同等の音楽サービスをアプリで実現
- 3 プレイリスト作成**

放送では実現できなかった、プレイリスト作成が可能
店舗で自由に選曲し編成できる機能を実装
- 4 店舗に寄り添った
さまざまな機能**

バースデーソング等、好きな楽曲で割り込み再生できる「カットイン機能」や
店舗環境に合わせて切り替えられる「ステレオ/モノラル切り替え」や
「タイマー機能」など、お店で使える便利な機能を搭載
- 5 低価格で高機能！**

従来の放送商材よりも価格を抑え、機能を充実
アプリケーションサービスだからこそ実現できた新たなBGMサービス！

サービス名称

OTORAKU -音・楽-

価格

月額2,980~3,900円

楽曲数

900万曲以上 (2019年3月現在)

無料期間

初月無料 (完成月)
※希望顧客に無料トライアルリーフレットあり

支払い方法

月払/半年払/年払 (前払い値引き無し)

課金方式

クレジット/口座振替/振込

OS

- iOS 12.0以上
- Android OS 6.0以上

※推奨環境以外はサポート対象外となります。

デバイス

- iPad各種 ■ iPhone ■ iPod touch
- Androidタブレット (Lenovo Tab E8) ■ Androidスマートフォン

機能

プレイリスト作成、カットイン再生、シャッフル再生、タイマー切替、プレイリスト公開、効果音ミキシング
試聴、ステレオ/モノラル切替、イコライザー (iPadのみ) 等

バックアップ

あり (※通信が切れる直前に使っていたプレイリストの再生された楽曲がトラブル時に流れます)

ジャンル構成

HITS/J-POP/歌謡曲/POPS/ROCK/BLACK MUSIC/R&B,SOUL/HIP HOP/JAZZ/CLASSIC/DANCE/CAFÉ
LOUNGE/HEALING/WORLD/イージーリスニング/インストゥルメンタル/和風/キッズ/季節/キュレーター/ショップツール/radiko

		SP-i 	SP/440 	MPX-1 	OTORAKU 
1	簡単操作、手離れの良さ	◎	◎	○	△
2	自分だけのオリジナル選曲が作れる	×	×	×	◎
3	放送のランダム性（同じ楽曲の流れにくさ）	○	○	×	◎
4	タイマー機能	◎	◎	◎	○
5	国内盤未発売の音源（韓国、中国、インド等）	○	○	×	△
6	ラジオ再送信	○	○	×	×
7	リクエスト	○	○	×	×
8	ポン出し機能（CUE／カットイン）	×	×	○	◎
9	With Music、番組WEB告知	○	○	×	×
10	回線トラブル時の音途切れ	△	-	◎	△
11	豪雨、豪雪時の音途切れ	○	×	◎	○

推奨環境

■ 回線

- ・ 光回線のみ ※CATVやADSLは速度が安定しない場合があります、動作保証が出来ません
※モバイルルーター不可

■ Wi-fiルーター

- ・ 周波数が5GHz帯でIEEE802.11ac/ n /a規格の固定設置が可能な製品
- ・ USEN SPOT使用可能

推奨製品

■ iOS 12.0以上

iPad各種 / iPhone / iPod touch

■ Android OS 6.0以上

Androidタブレット（Lenovo Tab E8） / Androidスマートフォン

※推奨製品以外のタブレットをお客様がご利用になりたい場合、一度トライアルコードでお試しいただき
不具合時の保守対応ができないことをご了承の上でお客様の判断にお任せください。

■ 料金表

	通常プラン	2年割	3年割	new 2年割 レンタル	new 3年割 レンタル
初期費用 (事務手数料/ NW環境設定費)	¥3,000 (事務手数料)			¥3,000 (事務手数料) + ¥8,000 (ネットワーク環境設定費) OR ¥20,000 (音響機器設置工事費)	
月額利用料	¥3,780	¥3,380	¥2,980	¥3,900	¥3,500
<オプション> 安心サポート (出張保守サポート)	¥200	¥200	¥200	—	—
支払方法	クレジットカード/自振/振込		クレジットカード限定	クレジットカード/自振/振込	クレジットカード限定
契約期間	最低利用期間：6ヶ月 ※6ヶ月以内の解約は違約金が発生します。 ※7ヶ月目以降は違約金なし	契約期間：2年(自動更新) ※契約更新月以外の解約は、違約金が発生します。 ※2年満了月のみ違約金なし	契約期間：3年(自動更新) ※契約更新月以外の解約は、違約金が発生します。 ※3年満了月のみ違約金なし	契約期間：2年(自動更新) ※契約更新月以外の解約は、違約金が発生します。 ※2年満了月のみ違約金なし	契約期間：3年(自動更新) ※契約更新月以外の解約は、違約金が発生します。 ※3年満了月のみ違約金なし

※価格は税別です。 ※レンタルプランでは、安心サポートのサービスも含まれているため、オプションは不要です。

※レンタルプランは事務手数料¥3,000 + NW環境設定費 ¥8,000 または 音響機器設置工事費 ¥20,000 が必須

※2アカウント目以降も月額費用が通常料金となります。(増設割引無し)

各種設定
サポート費用
(選択式)

①音響機器設置工事費 ※ネットワーク環境設定補作業を含みます。	¥20,000	¥10,000 ※稟議不要
②ネットワーク環境設定費	¥8,000	¥5,000 ※稟議不要

申込み～導入までの流れ（施工あり）

施工ありの場合は、設置完了を以てサービス開始（UNIS確定）となります。
 最短で、UNIS受注登録日+3～4営業日での設置が可能となりますが、余裕を持った訪問日調整をお願いします。

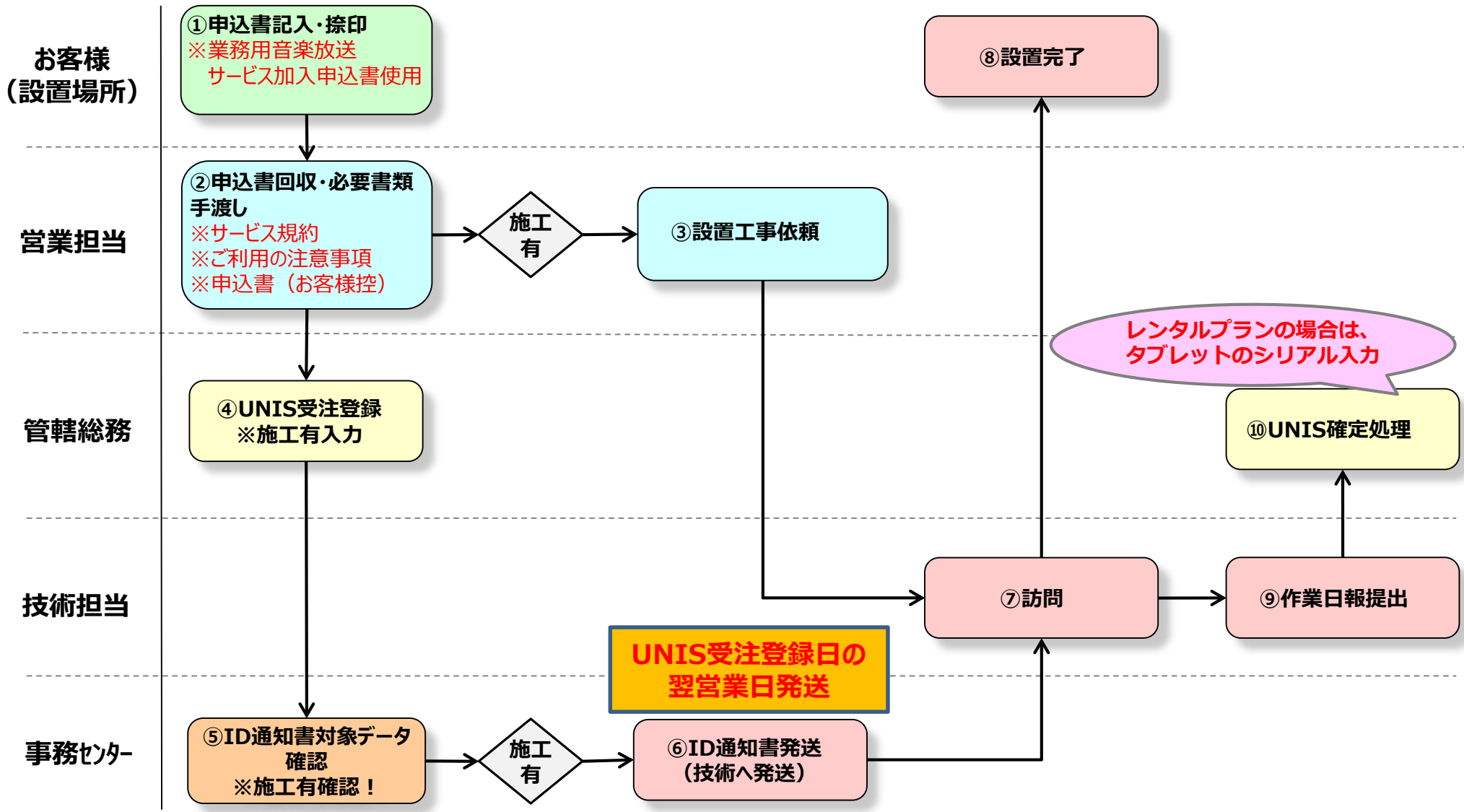

申込み～導入までの流れ（施工なし）

施工なしの場合は、初回ログインを以てサービス開始（UNIS確定）となります。
最短で、UNIS受注登録日+3～4営業日での利用が可能となります。

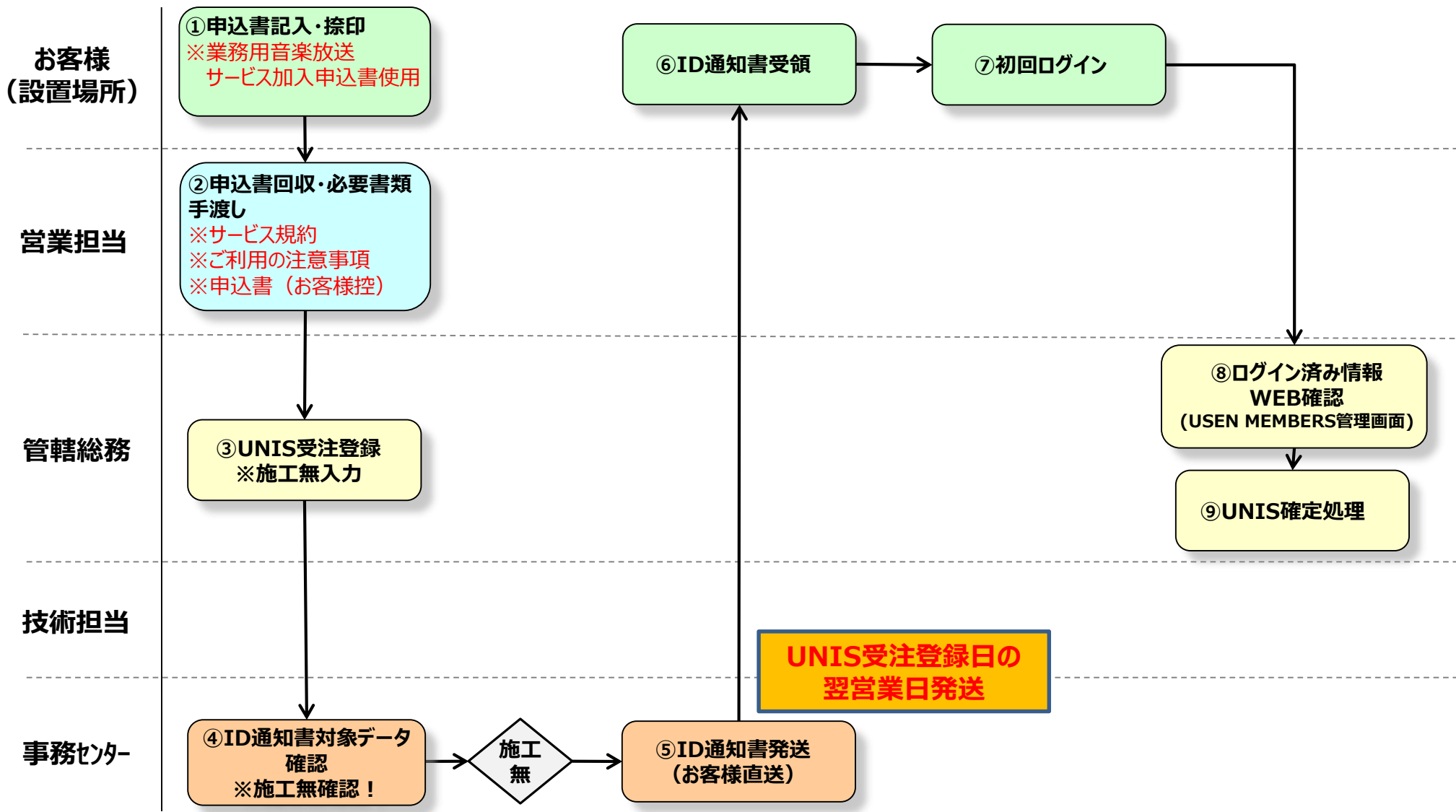

申込書記入例（施工あり）

■ “OTORAKU 2年割 施工あり”のケース

【初期費用】

営業担当記入欄						印
サービス名称	型番	数量	単位	割引単価	割引金額	
<input type="checkbox"/> USEN音楽放送 サービス加入料				30,000円		初期費用 (器材・工事・その他代金)
<input type="checkbox"/> EZ-MESSEGE サービス加入料				90,000円		
<input checked="" type="checkbox"/> OTORAKU 事務手数料		1		3,000円	3,000円	
<input type="checkbox"/> USEN Register サービス加入料	U/G / Beauty / Healthcare			30,000円		
<input type="checkbox"/> USEN Register クラウドマスター設定費				15,000円		
<input type="checkbox"/> USEN Register 機種設定費	U/G / Beauty / Healthcare			20,000円		
<input type="checkbox"/> USEN Register 工事導入サポート費				140,000円		
<input type="checkbox"/> USEN Register Table Top Order サービス加入料				30,000円		
<input type="checkbox"/> USEN Register 設定登録費	Beauty / Healthcare			15,000円		
<input type="checkbox"/> USEN Register スターターキット	U/G / Beauty / Healthcare					
<input type="checkbox"/> USEN Time Recorder サービス加入料				10,000円		初期費用 お支払方法
<input type="checkbox"/> USEN Reservation for Beauty サービス加入料				30,000円		
<input type="checkbox"/> iPad						
<input type="checkbox"/> iPad mini						
<input type="checkbox"/> iPad touch						
<input type="checkbox"/> アクセスポイント	ARI5A-WP-105A-Me201na					
<input type="checkbox"/> PoE インジェクタ	LAN-GSWO 1ES1					
<input type="checkbox"/> AP マウントキット	AP-220-MVNT					
<input type="checkbox"/> サーマルプリンタ	TSP654DE3-24J1 JF					
<input type="checkbox"/> キャッシュドロア	SMC146M-0872W-316(白)					
<input type="checkbox"/> スwachtingハブ						
<input type="checkbox"/> USEN 光 契約手数料		3	000円			振替日 □ 12日 □ 27日 □ その他 ()
<input type="checkbox"/> USEN 光 新機工事費	マンション・ファミリー					
<input type="checkbox"/> USEN 光 転用手数料		2	000円			
<input type="checkbox"/> USEN SPOT 初期費用						
<input type="checkbox"/> USEN LTE サービス加入料						
<input checked="" type="checkbox"/> スピーカー	AV-635 II B	1	ペア	11,500円	11,500円	
<input checked="" type="checkbox"/> アンプ	OE-S1010	1	台	12,500円	12,500円	
<input type="checkbox"/>						
<input type="checkbox"/>						
<input type="checkbox"/>						
<input type="checkbox"/> 事務手数料						
<input type="checkbox"/> USEN レスキュー-24 入会金				10,000円		
<input type="checkbox"/> 改定設備 基本設置工事費				20,000円		
<input checked="" type="checkbox"/> 音響機材 基本設置工事費				20,000円	20,000円	
初期費用合計				50,760円		2018年 7月 20日

【月額費用】

サービス名称	コース	数量	単価	割引単価	割引金額	月額料金
<input type="checkbox"/> ケーブル / SP / SP4 / MPX-1						
<input type="checkbox"/> EZ-MESSEGE						
<input checked="" type="checkbox"/> OTORAKU	2年割	1		3,380円	3,380円	3,650円
<input type="checkbox"/> USEN Register	U/G / Beauty / Healthcare			0,000円		
<input type="checkbox"/> USEN Register Handy						
<input type="checkbox"/> USEN Register Table Top Order						
<input type="checkbox"/> USEN Register Display						
<input type="checkbox"/> USEN Register MFクラウド搭載 for U						
<input type="checkbox"/> USEN Time Recorder						
<input type="checkbox"/> USEN Reservation for Beauty						
<input type="checkbox"/> USEN LTE						
<input type="checkbox"/> USEN SPOT						
<input type="checkbox"/> USEN SPOT オプション	Tourist / SSD変更					
<input type="checkbox"/> USEN 光 にはり割	マンション / ファミリー					
<input type="checkbox"/> NTT フレッツ 従量制						
<input type="checkbox"/> クレジットカード決済						
<input type="checkbox"/>						
お選りオプションサービス						
<input type="checkbox"/> USEN レスキュー-24				2,500円		
<input type="checkbox"/> USEN バネフィット	年 月から					
<input checked="" type="checkbox"/> USEN 安心サポート		1		200円		216円
<input type="checkbox"/> USEN CART						
月額料金合計						3,866円
2018年 5月 月から						

通常プラン、3年割の時は、“通常プラン”、“3年割”と記載

★Point★

備考欄に必ず「施工あり」と記載してください。

申込書記入例 (施工あり)

“OTORAKU 2年割レンタル 施工あり”のケース

【初期費用】

営業担当記入欄						
サービス名称	型番	数量	単位	単別単価	単別金額	税込金額
<input type="checkbox"/> USEN音楽放送 サービス加入料				30,000円	-	-
<input type="checkbox"/> EZ-MESSEI サービス加入料				90,000円	-	-
<input checked="" type="checkbox"/> OTORAKU事務手数料		1		3,000円	3,000円	3,300円
<input type="checkbox"/> USEN Register サービス加入料	UJ/J / Beauty / Healthcare			30,000円	-	-
<input type="checkbox"/> USEN Register クラウドマスター設定費				15,000円	-	-
<input type="checkbox"/> USEN Register 機器設定費	UJ/J / Beauty / Healthcare			20,000円	-	-
<input type="checkbox"/> USEN Register 工事導入サポート費				140,000円	-	-
<input type="checkbox"/> USEN Register Table Top Order サービス加入料				30,000円	-	-
<input type="checkbox"/> USEN Register 設定登録費	Beauty / Healthcare			15,000円	-	-
<input type="checkbox"/> USEN Register スターターキット	UJ/J / Beauty / Healthcare			-	-	-
<input type="checkbox"/> USEN Time Recorder サービス加入料				10,000円	-	-
<input type="checkbox"/> USEN Reservation for Beauty サービス加入料				30,000円	-	-
<input type="checkbox"/> I Pad				-	-	-
<input type="checkbox"/> I Pad mini				-	-	-
<input type="checkbox"/> I Pod touch				-	-	-
<input type="checkbox"/> アクセスポイント	ARUBA WP-1034Mac20time			-	-	-
<input type="checkbox"/> PoE インジェクタ	LAN-GSWD 1ES1			-	-	-
<input type="checkbox"/> AP マウントキット	AP-220-MINT			-	-	-
<input type="checkbox"/> サーバルプリンタ	TSP654E3-24J1 JP			-	-	-
<input type="checkbox"/> キャッシュドローア	5MD148M-C872N-3%白黒			-	-	-
<input type="checkbox"/> スwitcingハブ				-	-	-
<input type="checkbox"/> USEN 光 契約手数料				3,000円	-	-
<input type="checkbox"/> USEN 光 新機工事費	マンション/ファミリー			-	-	-
<input type="checkbox"/> USEN 光 転入手数料				2,000円	-	-
<input type="checkbox"/> USEN SPOT 初期費用				-	-	-
<input type="checkbox"/> OTCネットワークサービス加入料				-	-	-
[A] <input checked="" type="checkbox"/> ネットワーク環境設定費		1		8,000円	8,800円	-
<input type="checkbox"/> Lenovo Tab E8 (OTORAKUレンタル用)		1		0円	0円	0円
<input type="checkbox"/> 事務手数料				-	-	-
<input type="checkbox"/> USEN レスキュー-24入会金				10,000円	-	-
<input type="checkbox"/> 音響機器 基本設置工事費				20,000円	22,000円	-
[B] <input checked="" type="checkbox"/> 音響機材 基本設置工事費				20,000円	22,000円	-
						初期費用合計 55,300円

★Point★
 工事が**ない**場合：【A】に、ネットワーク環境設定費(8,800円)を記載
 工事が**ある**場合：【B】に、音響機器設置工事費(22,000円)を記載
 ※音響機器設置工事費は、10,000円 (NET価格) までの範囲で値引きは可能です。

★Point★
 「Lenovo Tab E8(OTORAKUレンタル用)」と記載 ※金額は0円

【月額費用】

サービス名	コース	数量	単価	税込金額	備考	月額利用料
<input type="checkbox"/> ケーブル / SP / SP4 / MPX-1				-		-
<input type="checkbox"/> EZ-MESSEI				-		-
<input checked="" type="checkbox"/> OTORAKU	2年割レンタル	1	3,900円	3,900円		4,290円
<input type="checkbox"/> USEN Register	UJ/J / Beauty / Healthcare		0,980円	-		-
<input type="checkbox"/> USEN Register Handy			-	-		-
<input type="checkbox"/> USEN Register Table Top Order			-	-		-
<input type="checkbox"/> USEN Register Display			-	-		-
<input type="checkbox"/> USEN Register MFクラウド機器 for USEN			-	-		-
<input type="checkbox"/> USEN Time Recorder			-	-		-
<input type="checkbox"/> USEN Reservation for Beauty			-	-		-
<input type="checkbox"/> USEN LTE			-	-		-
<input type="checkbox"/> USEN SPOT			-	-		-
<input type="checkbox"/> USEN SPOT オプション/ Tourist / SSID変更			-	-		-
<input type="checkbox"/> USEN 光 にんげん	マンション / ファミリー		-	-		-
<input type="checkbox"/> NTTフレッツ回線接続			-	-		-
<input type="checkbox"/> クレジットカード決済			-	-		-
<input type="checkbox"/>			-	-		-
<input type="checkbox"/>			-	-		-
お選別オプションサービス				税込金額	税込金額	
<input type="checkbox"/> USEN レスキュー-24				2,500円	-	-
<input type="checkbox"/> USEN バックアップ	年 月 日から			-	-	-
<input checked="" type="checkbox"/> USEN安心サポート		1	200円	200円		220円
<input type="checkbox"/> USEN CART			-	-		-
						月額利用料合計 2019年 12月 分から

3年割の時は、“3年割レンタル”と記載

★Point★
 「コース欄」は“2年割レンタル”or“3年割レンタル”を記載

★Point★
 「備考欄」に“施工あり”を記載

2018/1/11より、新規申込WEB完結スキームをリリースしています。

概要

新規申込WEBにてお申込頂いたお客様は、WEB内で契約締結し、OTORAKUサービスを納品するスキームです。書面による申込書の回収がない為、営業稼働はありません。

【背景】 OTORAKU事業部リリース資料抜粋

近年、市場ニーズの変化に伴い、USENとしての営業戦略が変化してきており、特にBGMサービスにおいては、各支店営業のアプローチスタンスが、以前の「プッシュ先行型」から「プル先行型」へと変化しつつあります。

しかしながら、こういった変化の過程で、一定の機会損失が生れてしまうと考えております。そこで、今まで営業マンがプッシュをしていた動きに代わる役割をオンライン上で創出し、新たな顧客獲得の形を作りだす為に、WEB上でOTORAKUサービスのオンライン契約を受けるトライアル運用を開始いたします。



新規申込WEB完結スキームについて【業務概要】

施工なし

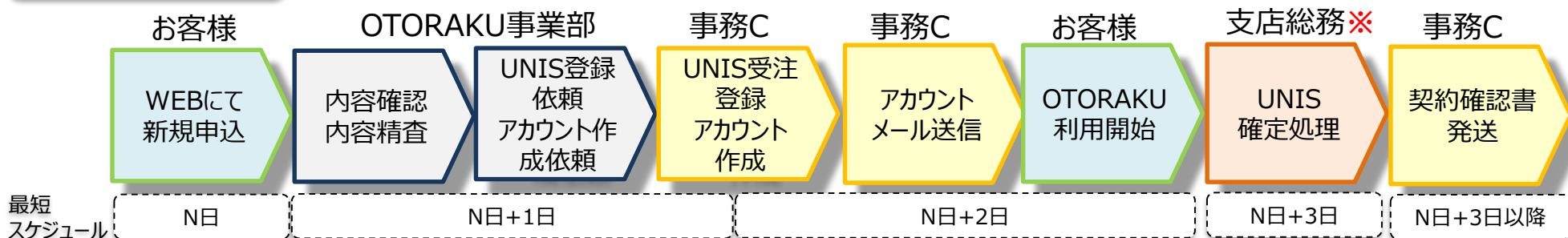

※サテライト化している支店に関してはサテライトセンターが対応

お客様
・WEBの新規申込フォームから必要情報を入力し申込。

OTORAKU
事業部
・申込データを抽出し、UNISを用いて未顧客or既存顧客の精査を実施。
・精査された申込データを共有フォルダに格納し、事務センターへUNIS登録依頼を実施。

事務C
・格納された申込データを基にUNISの受注登録を実施。
・USEN MEMBERSシステムにて、本アカウントを作成し、お客様にアカウント情報をメール送信。

お客様
・お客様にてアプリをダウンロードし、アカウント情報メールに記載のIDとPWでログインを行い、OTORAKUの利用開始。

管轄総務
・メール受信後、お客様がログイン完了したことをUSEN MEMBERSシステムで確認し、UNISの確定処理を実施。

事務C
・契約確認書を作成し、案内文/契約確認書/ID通知書/トラブルシュート/JASRAQシールをお客様へ発送。

新規申込WEB完結スキームについて【業務概要】

施工あり



※1 サテライト化している支店に関してはサテライトセンターが対応

※2 サテライト化している支店に関しては支店サポートが対応

お客様
・ WEBの新規申込フォームから必要情報を入力し申込。

OTORAKU事業部
・ 申込データを抽出し、UNISを用いて未顧客or既存顧客の精査を実施。
・ 精査された申込データを共有フォルダに格納し、支店総務へUNIS登録依頼を実施。

管轄総務
・ OTORAKU事業部から依頼の、申込データを基にUNIS受注登録を実施。
・ 技術への作業依頼書を作成し、技術に作業依頼を実施。

管轄技術
・ 作業依頼を確認し、日程調整後、お客様のもとへ下見訪問を実施。
・ 設置する追加器材を選定し、申込書を回収。
・ 追加器材の申込書を支店総務に提出し、UNIS登録依頼を実施。
※Androidタブレットプレゼントキャンペーンの場合、Googleアカウントの事前シートに関しては、支店にて回収。

管轄総務
・ 技術からの機器売買申込書を基に、追加器材のUNIS受注変更を実施。

新規申込WEB完結スキームについて【業務概要】

施工あり

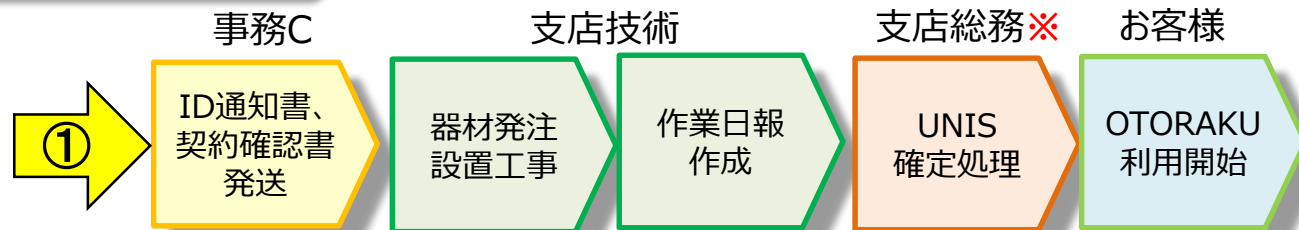

※サテライト化している支店に関してはサテライトセンターが対応

事務C

- ・ 契約確認書を作成し、案内文/契約確認書/ID通知書/トラブルシュート/JASRAQシールを支店へ発送。

管轄技術

- ・ 追加器材の発注をし、日程調整の上、設置工事。
- ・ 設置工事完了後、作業日報作成。

管轄総務

- ・ 作業日報を基に、UNISの確定処理を実施。

お客様

- ・ ID通知書に記載のIDとPWでログインを行い、OTORAKUの利用開始。

新規申込WEB完結スキームでは、営業稼働がありません。

そのため作業依頼書の作成と技術への作業依頼を支店総務(※)にて行います。

※サテライト化している支店に関しては支店サポートが対応

作業依頼書は営業サポートWEBの営業業務関連→各種書類/契約約款関連→その他関連書類の中に掲載されています。

http://www.mxa.usen.co.jp/~u8111/eisui_web/gyoumu/syorui_index.html

- その他器材
- 営業業務関連**
- ▶ eDMテンプレートページ
- ▶ 営業用iPadサポートページ
- ▶ BGM契約条件
- ▶ パートナー制度
- ▶ UBD特典紹介施策
- ▶ USEN×ALMEX相互紹介
- ▶ アプローチ禁止企業
- ▶ 車両事故・違反撲滅運用ルール
- ▶ 各種書類/契約約款関連**
- ▶ 業務関連マニュアル
- ▶ 業務店解約抑止関連
- EPU TIMES
- 関連システム

その他関連書類

UP	資料	DL
2017.12.04	支店長引継報告書 new + +	
2013.08.30	顧客フォローヒアリングシート	
2013.02.28	業務店テレマガイドライン	
2017.12.29	工事依頼書・完了報告書 new + +	

USENサービス加入申込書
著作物使用許諾申込書

(USEN技術控) **業務用**

申込日 年 月 日

申込書No. 年 月 日

オープン店判別欄 既存 / オープン オープン日 年 月 日

株式会社 USEN 御中 私は、裏面記載の「契約約款」及び「個人情報取り扱い」について承諾の上本業務用サービスを申込みます。
お客様ご記入欄 下記項目は必ずご記入下さい。

(○)ご契約者 (法人の場合は本社・本部等所在地/個人経営の場合は経営者のご自宅住所)

フリガナ	フリガナ
商号 (法人名) 店舗名 等	経営者 法人代表者
住所	別紙、約款補足条項および各契約内容を承諾しましたので署名捺印致します。 性別 男性・女性 生年月日 西暦 年 月 日
ビル名・階 数(室番 号)	電話 - -
フリガナ	FAX - -
ご契約 担当者名	ご連絡先用 E-mail @
	携帯電話 - -

■ 作業依頼書記入例

① ご契約者 (法人の場合は本社・本部等所在地/個人経営の場合は経営者のご自宅住所)						
フリガナ	カブシキガイシャ ユウセン		フリガナ	ユウセン タロウ		
商号 (法人名) 店舗名 等	株式会社 USEN		経営者 法人代表 者	有線 太郎		
			<small>別紙、約款補足条項および各契約内容を承諾しましたので署名捺印致します。</small>			
住所	〒 107 - 0061 東京都港区北青山3-1-2		性別	男性・女性	生年月日	西暦 年 月 日
			電話	03 - 1111 - 1111		
			FAX	03 - 2222 - 2222		
ビル名・階 数(室番 号)			ご連絡先用 E-mail	Usen @ usen.co.jp		
フリガナ			携帯電話	080 - 1111 - 1111		
ご契約 担当者名						
② 設置先 <input type="checkbox"/> ご契約者と同じ <input type="checkbox"/> その他=下記へご記入ください。						
フリガナ	イザカヤ ネクスト		フリガナ	ユウセン ジロウ		
設置先名 称 店舗名称 (屋号) 等	居酒屋 NEXT		設置先 責任者名	有線 次郎		
			性別	男性・女性	生年月日	西暦 年 月 日
住所	〒 150 - 0001 東京都渋谷区神宮前3-35-2		電話	03 - 3333 - 3333		
			FAX	-		
③ 設置先営業時間/定休日/お支払い期日						

申込データを基に
契約者・設置先情報を記載

【連絡事項】

- ・OTORAKUのWEB申込
- ・○月×日△時～□時連絡希望
- ・スピーカー2台とアンプ1台希望

OTORAKUのWEB申込である事を記載
連絡希望時間やスピーカーの希望台数など、
OTORAKU事業部からの共有事項を記載

重要**新規申込WEB完結スキームのUNIS登録の注意点**

- ・新規申込WEB完結スキームでは、営業稼働がないため、申込書がありません。申込データの内容を基にUNIS登録を行います。次ページ以降のマッピング表を基に、UNISの受注登録を行います。
- ・OTORAKUのUNIS受注登録後、技術にて下見を行います。追加器材の申込書を技術から受け取り、追加分の器材分のUNIS受注登録を行います。その為、OTORAKU明細のUNIS受注登録と、器材のUNIS受注登録のタイミングが異なります。
- ・契約品目登録時は「Z100490 OTORAKU事務手数料」も必ず登録します。（OTORAKU明細 1 つにつき、事務手数料の明細を 1 つ登録して下さい。）
- ・事務手数料は税別3,000円で登録しますが、初期費用無料CP等もありますので金額にはご注意下さい。
- ・契約品目登録時は「Z100530 JASRACステッカー」も忘れず登録します。

重要

新規申込WEB完結スキームのUNIS登録の注意点

▼顧客画面 マッピング表

UNIS項目（顧客画面）	法人のお客様	個人経営のお客様
顧客番号	事務センター(施工なし) 支店にて発番(施工あり) ※既存店の場合は発番なし	
顧客区分	1：業務店	
新規オープン・新築	新規オープン・既存店舗 ※新規であればフラグチェック	
設置場所名	設置場所名	
設置場所カナ名	設置場所カナ	
郵便番号	郵便番号	
住所	都道府県・市区町村	
番地等	番地・建物名など	
ビル名等	番地・建物名など	
電話番号	電話番号	
E-MAIL	登録メールアドレス	
業務店代表者氏名	法人代表者	ご契約者名
業務店代表者氏名カナ	法人代表者(フリガナ)	ご契約者名(フリガナ)



- ・ 右側の色付けされている項目が申込データの項目です。
- ・ 色付けされていない項目は、固定値となりますので記載通り、もしくは記載に沿って入力してください。

重要

新規申込WEB完結スキームのUNIS登録の注意点

▼顧客画面 マッピング表

UNIS項目（顧客画面）	法人のお客様	個人経営のお客様
補助名称	法人名	ご契約者名
補助名称カナ	法人名(フリガナ)	ご契約者名(フリガナ)
補助名称郵便番号	会社情報(郵便番号)	自宅情報(郵便番号)
補助名称住所	会社情報(都道府県・市区町村)	自宅情報(都道府県・市区町村)
補助名称番地等	会社情報(番地・建物名など)	自宅情報(番地・建物名など)
補助名称ビル名等	会社情報(番地・建物名など)	自宅情報(番地・建物名など)
補助名称電話番号	ご担当者連絡先	ご契約者連絡先
設置先との関係	ご担当者名 ご担当者名(フリガナ)	
業種	業種/業態	
契約担当者	999973：OTORAKU-WEB申込	
管轄支店	住所から特定	
担当営業者	999973：OTORAKU-WEB申込	
地区コード	99	
集計コード	99	
新設年月日	確定日 ※確定時に入力	
確定日	確定日 ※確定時に入力	

- 
 ・ UNIS項目の「設置先との関係」は、法人の場合“代表者”と“契約者”が異なる場合があるので法人の場合のみ、設置先との関係にご担当者名を記載してください
- ・ 業種に関してはP22以降の「業種 マッピング表」を参考に入力してください

- 
 ・ 右側の色付けされている項目が申込データの項目です。
- ・ 色付けされていない項目は、固定値となりますので記載通り、もしくは記載に沿って入力してください

重要

新規申込WEB完結スキームのUNIS登録の注意点

▼契約画面 マッピング表

UNIS項目（契約画面）	法人のお客様/個人経営のお客様
申込日	申込日
商品区分	W：OTORAKU
請求先名称	設置先情報を複写
請求先カナ名	
請求先郵便番号	
請求先住所	
請求先番地等	
請求先ビル名等	
請求先電話番号	
集金担当支店	0706031000：事務センター大阪管理課
支払方法	5：クレジットカード
扱い機関	173：UCAS
請求期間	1
センター発行区分	1：発行あり
請求先区分	0：法人
センター発行停止区分	0：実行
請求書区分	0：なし
領収証区分	0：発行なし
請求書到着日	翌月5日
支払日	翌月30日
業務センターID	業務センターID
請求書・領収書作成開始年月	課金開始月 ※カード支払いのみなので月遅れ設定
請求書・領収書作成開始対象年月	
集金開始年月	



- ・右側の色付けされている項目が申込データの項目です。
- ・色付けされていない項目は、固定値となりますので記載通り、もしくは記載に沿って入力してください

重要

新規申込WEB完結スキームのUNIS登録の注意点

▼契約明細画面 マッピング表

UNIS項目（契約明細画面）	法人のお客様/個人経営のお客様
契約品目	契約プラン/キャンペーン/設置台数の3つの項目から、プランを判断し品目を特定
シリアルNO	UMS連携により自動入力（※1）
イニシャル合計金額	契約内容に応じた金額
ランニング合計金額	
契約担当者	999973：OTORAKU-WEB申込
開始年月	初回ログイン月の翌月（確定時に入力）
完成予定日	申込日
確定日	初回ログイン日（確定時に入力）

※1 申込のフォーマットのアカウントIDという項目に記載があれば
 トライアルID引継ぎ顧客となるため、シリアルの入力が必要です。



- ・ 右側の色付けされている項目が申込データの項目です。
- ・ 色付けされていない項目は、固定値となりますので記載通り、もしくは記載に沿って入力してください

重要

新規申込WEB完結スキームのUNIS登録の注意点

▼業種 マッピング表

WEB業種		UNIS業種	
大カテゴリ	中カテゴリ	業種CD	業種名
飲食	飲食(カフェバー/ダイニング/洋風バル)	000207	カフェバー
	飲食(レストラン/各国専門料理)	000402	レストラン *ファミリーレストラン
	飲食(ファーストフード)	000410	ハンバーガー
	飲食(焼肉/韓国料理)	000404	焼肉・鉄板焼
	飲食(和風居酒屋/焼鳥/寿司/割烹)	000312	和風・日本料理 *懐石・精進料理
	飲食(ラーメン/餃子/中華料理)	000426	ラーメン *ギョウザ 専門店
	飲食(うどん/そば/丼物/お好み焼/食事処)	000407	うどん・そば
	飲食(弁当/仕出し/宅配)	000909	弁当・おにぎり *持ち帰り寿司
	飲食(インターネットカフェ/漫画喫茶)	000104	漫画喫茶 *インターネットカフェ
	飲食(スナック/キャバクラ/ナイト店)	000211	キャバクラ *ガールズバー
飲食(その他)	000499	その他 食事店関連	
理美容	理美容(美容室/ネイル)	000702	美容室 *ネイルサロン
	理美容(理容室)	000701	理容室
	理美容(エステ/マッサージ/リラクゼーション)	000703	エステティックサロン
	理美容(その他)	000799	その他 理美容関係
医療	医療(歯科クリニック)	001401	歯科 *矯正歯科・小児歯科
	医療(内科/外科/各種クリニック)	001402	内科 *神経・胃腸・呼吸
	医療(整体/鍼灸/整骨)	001407	整骨院・接骨院 *カイロ・整体等
	医療(産婦人科クリニック)	001405	産婦人科
	医療(総合病院)	001412	総合病院
	医療(その他)	001499	その他 医療関連

重要

新規申込WEB完結スキームのUNIS登録の注意点

▼業種 マッピング表

WEB業種		UNIS業種	
大カテゴリ	中カテゴリ	業種CD	業種名
小売	小売(ファッション/アクセサリー)	001003	ブティック・アパレル *小売業
	小売(日用雑貨/インテリア/文具)	001114	日用品雑貨店 *家庭用品
	小売(ケーキ屋/パン屋)	000906	菓子屋 *ケーキ・餅・和菓子
	小売(食料品/酒)	000901	酒屋
	小売(書籍/レンタル)	001105	書籍店 *雑誌・地図
	小売(家電/PC/カメラ/携帯電話)	001103	家電販売店 *照明
	小売(ドラッグストア/薬局/化粧品店)	001104	ドラッグストア・薬店
	小売(スーパー/コンビニ)	000802	スーパー *コンビニストア
	小売(住宅関連/モデルルーム)	000807	住宅展示場 *モデルルーム
	小売(自動車/オートバイ)	001202	自動車販売
	小売(花屋/園芸)	001128	花屋 *種苗・観葉植物
小売(その他)	001199	その他 小売り関連	
オフィス	オフィス/一般事務所	001698	一般事務所 A
	会計/法律/税理士事務所	001601	会計・法律事務所 *税理
	金融/保険/証券	001307	生命保険
	不動産/設計/建築/内装	001608	不動産・建設 *工事現場
	事務所(その他)	001698	一般事務所 A
ホテル/冠婚葬祭	一般ホテル/旅館/宿泊施設	000616	一般ホテル *ビジネス・観光
	冠婚葬祭式場/貸ホール	000612	結婚式場
	ホテル(その他)	000699	その他 宿泊関連

重要

新規申込WEB完結スキームのUNIS登録の注意点

▼業種 マッピング表

WEB業種		UNIS業種	
大カテゴリ	中カテゴリ	業種CD	業種名
レジャー	スポーツジム/ダンス/趣味教室	000533	スポーツセンター *乗馬クラブ
	カラオケボックス	000542	カラオケボックス
	温泉/銭湯/スパ/サウナ	000607	銭湯
	パチンコ/アミューズメント/娯楽施設	000501	パチンコ *アレンジホール
	ゴルフ/レジャー/スポーツ施設	000507	ゴルフ場
	旅行代理店/ツアー窓口/チケット販売	001607	旅行代理店 *プレイガイド
	レジャー(その他)	000599	その他 遊技場関連
その他	ペット関連(販売/美容/ホテル/病院/他)	001111	ペットショップ *ペット美容・ホテル
	フォトスタジオ/プリントサービス	001825	写真館 *フォトスタジオ
	クリーニング/ランドリー	001801	クリーニング *コインランドリー
	工場/作業場/加工場	001799	その他 工場関連
	福祉/老人介護/エルダー向け施設	002009	老人福祉センター *デイサービス
	塾/保育所/各種学校施設	001999	その他 学校関連
	ガソリンスタンド/洗車場	001201	ガソリンスタンド *洗車場
	農場/畜産	001725	農園 *温床・ハウス栽培・園芸
	大型商業施設/百貨店/商店街/モール	000801	百貨店
	その他	001899	その他 サービス関連



・WEB業種に対応するUNIS業種を登録してください。

新規申込WEB完結スキームについて【業務フロー】

WEB新規申込(施工なし)

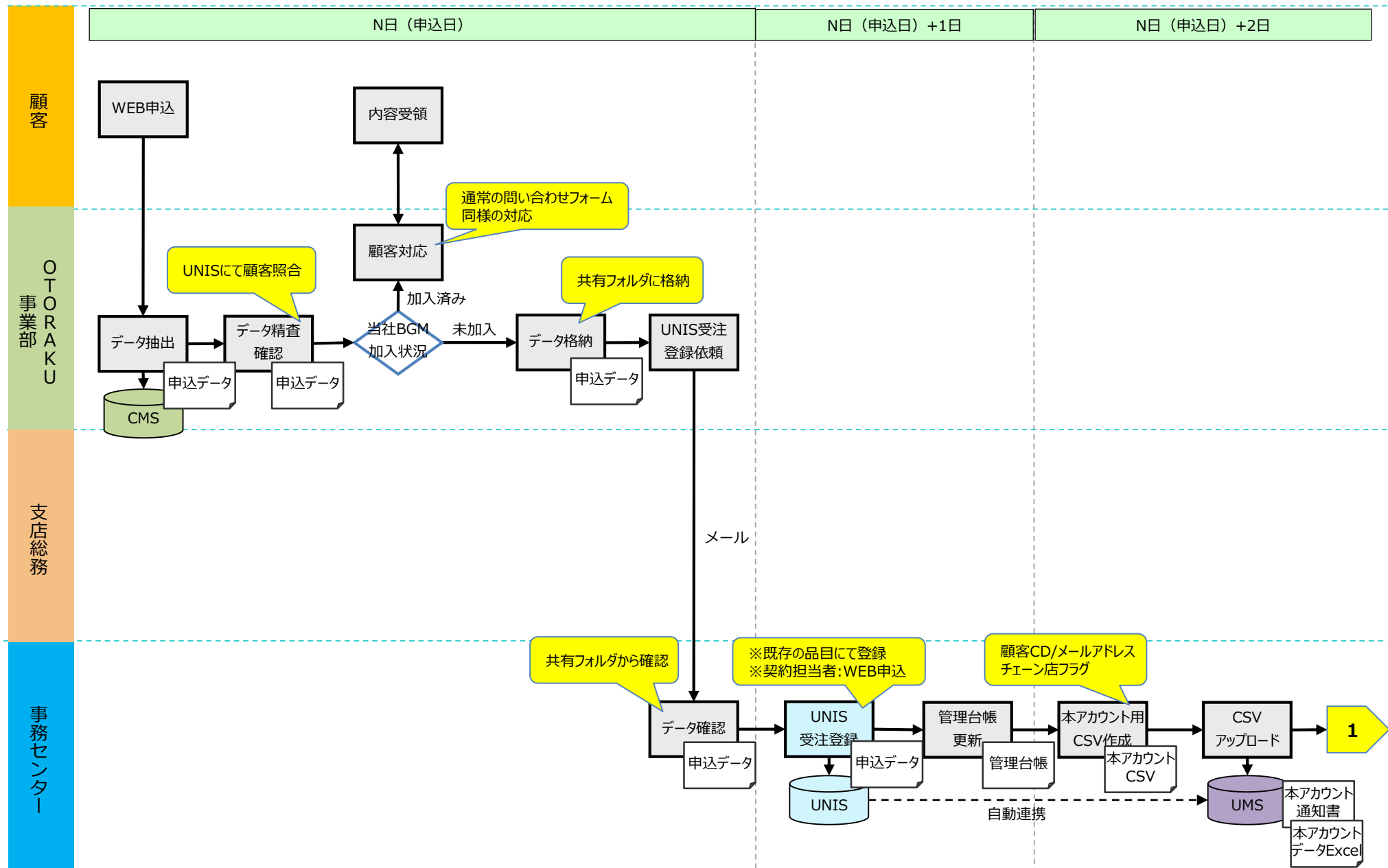

新規申込WEB完結スキームについて【業務フロー】

WEB新規申込(施工なし)

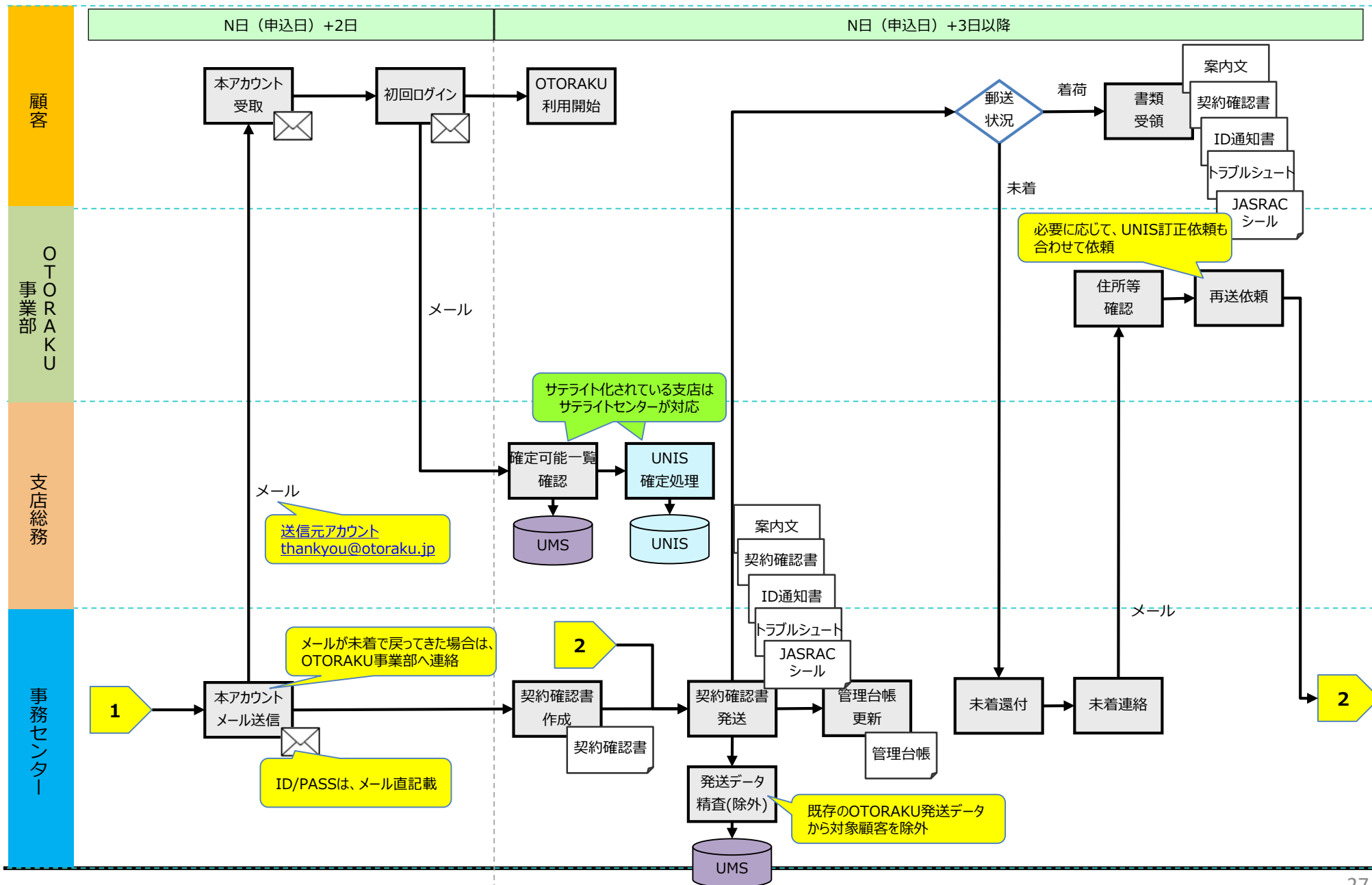

新規申込WEB完結スキームについて【業務フロー】

WEB新規申込(施工あり)

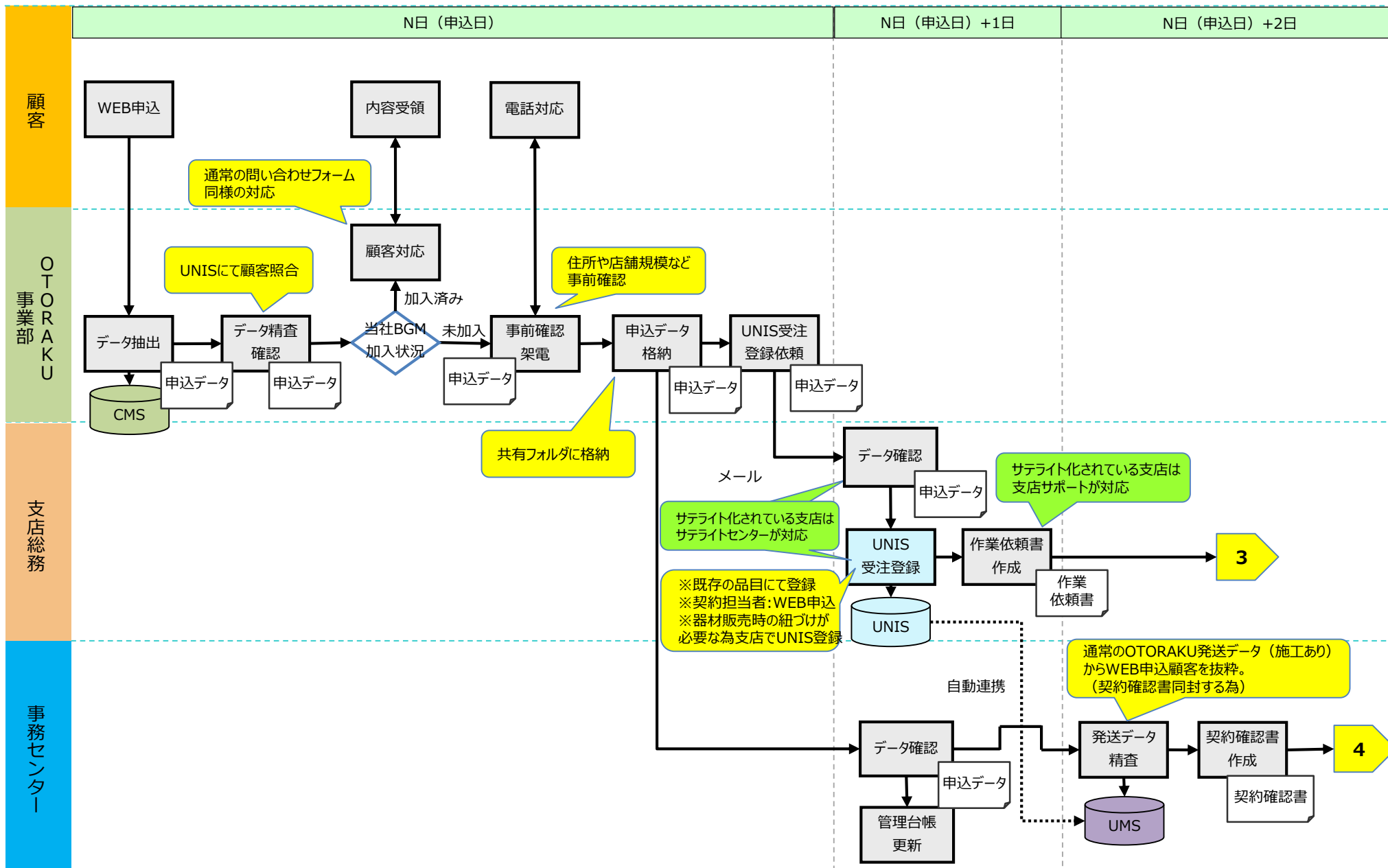

新規申込WEB完結スキームについて【業務フロー】

WEB新規申込(施工あり)

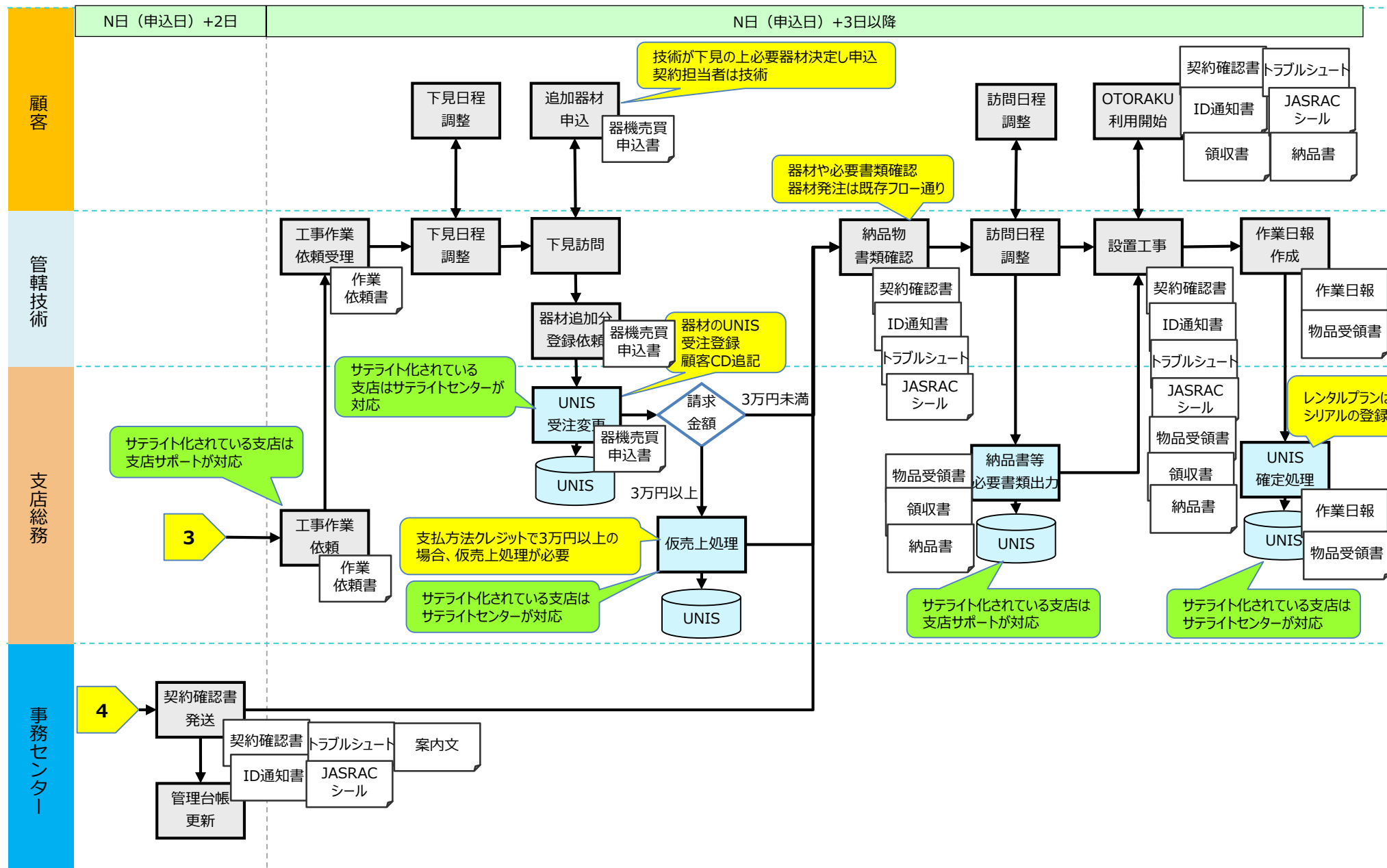

顧客

OTORA KU
事業部

事務センター

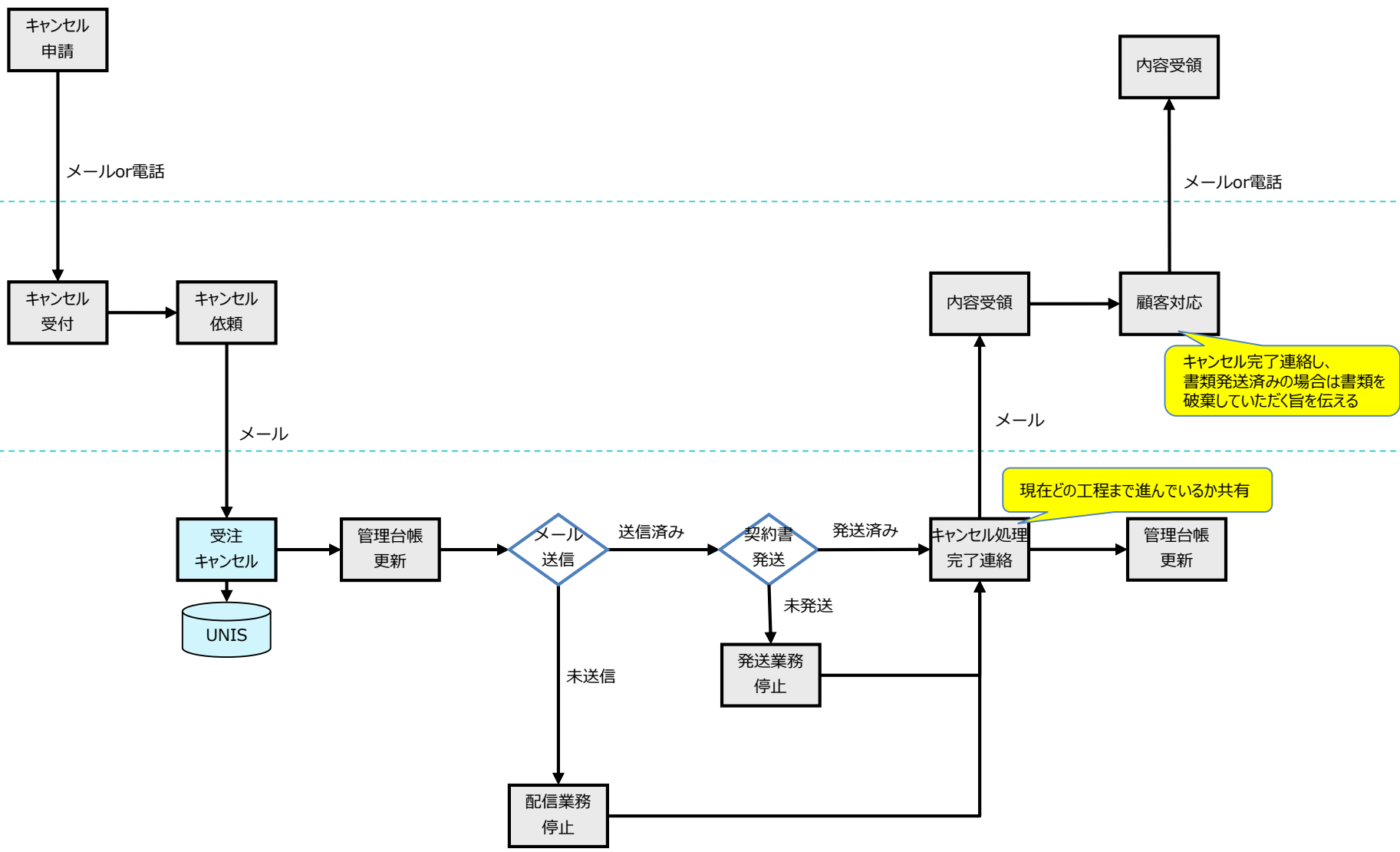

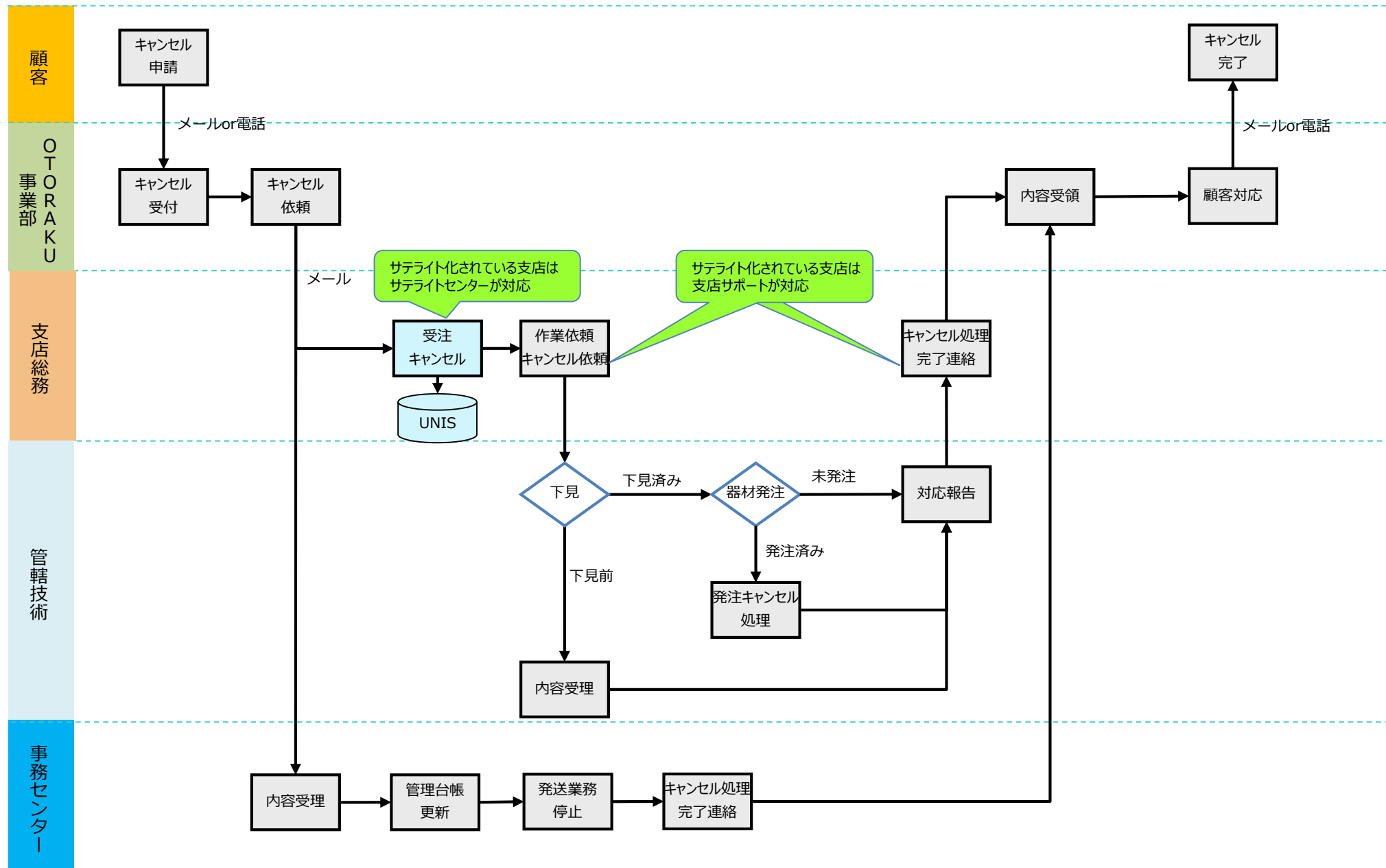

トライアルID引継ぎについて

3月18日より、お客様のトライアル利用時のデータ引継ぎが可能となります。
 希望される場合は、WEB経由か加入申込書に必要事項(アカウントID)を入力いただくことで引き継げます。
 トライアルIDを引き継ぐことで、お客様が作られたプレイリストやカットインがそのままご利用いただけます。

簡易フロー

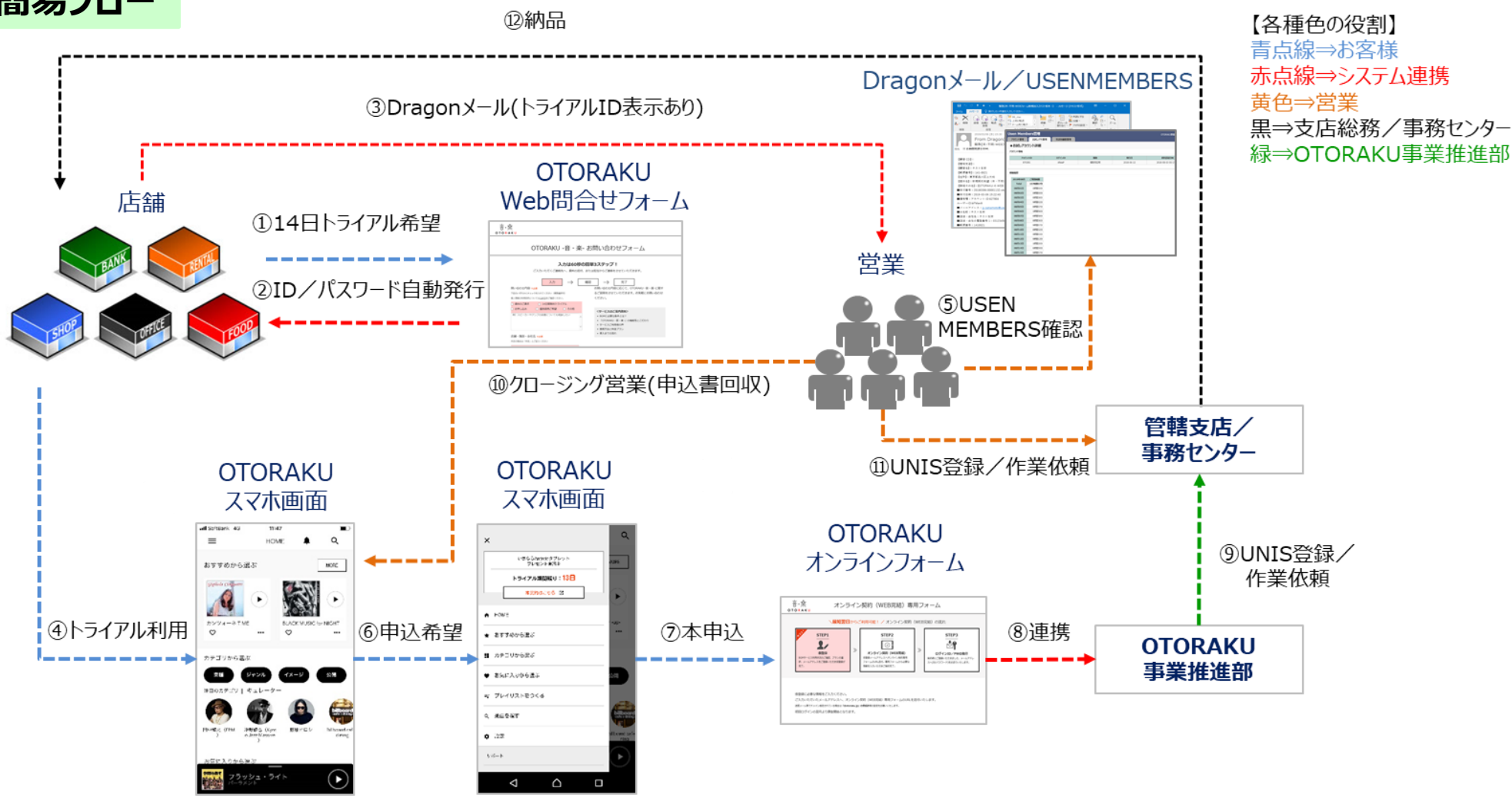

トライアルID引継ぎについて

2019年3月18日より、お客様のトライアル利用時のデータ引継ぎが可能となります。
 希望される場合は、WEB経由か加入申込書に必要事項(アカウントID)を入力いただくことで引き継げます。
 トライアルIDを引き継ぐことで、お客様が作られたプレイリストやカットインがそのままご利用いただけます。

申込書記入例

6桁の数字を間違いのないように入力下さい。
 アカウントIDを間違えるとデータが引き継げません。
 ※お客様が使用するユーザーIDとは異なります。

OTORAKUトライアルID引き継ぎ希望
 アカウントID(管理番号) : 123456



申込書の備考欄に上記のような記載があれば、トライアルID引継ぎ顧客です。

WEB申込例

加入/未加入	ご希望設置台数	業務センターID	アカウントID
未加入	1	C99999999	123456



Web申込時に、OTORAKU事業部から共有されるエクセルに、上記のようなアカウントIDの項目に記載があれば、トライアルID引継ぎ顧客です。

トライアルID引継ぎについて (UNIS登録)

トライアルID引継ぎの顧客の場合、以下の流れでUNISの登録を行ってください。

<新規顧客>

- ① 契約種類は「**01-G8 OTORAKUデモID移行→本契約**」を使用して下さい。
※他の契約種類で入るとトライアルIDが引き継がれません。
- ② **メールアドレスを必ず入力**して下さい。
- ③ 契約明細を受注登録する際に、**エクセル記載のトライアルIDをシリアル欄に入力**して下さい。
※間違ったコードを入力すると、引継ぎがされません。細心の注意を払い、シリアル欄に入力して下さい。

<既存顧客>

- ① 契約種類は「**11-F9 OTORAKUデモID移行→本契約**」を使用して下さい。
※他の契約種類で入るとトライアルIDが引き継がれません。
- ② **メールアドレスを必ず入力**して下さい。(既にメールアドレス欄に登録ある場合、上書きして下さい)
※次ページに注意点を記載しているので、必ず確認して下さい。
- ③ 契約明細を受注登録する際に、**エクセル記載のトライアルIDをシリアル欄に入力**して下さい。
※間違ったコードを入力すると、引継ぎがされません。細心の注意を払い、シリアル欄に入力して下さい。

UNIS登録例

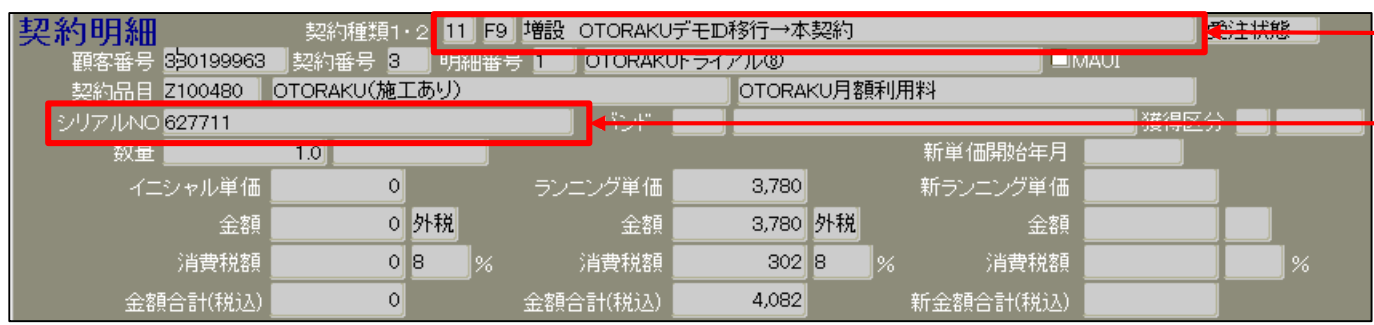

The screenshot shows a registration form with the following details:

- 契約種類: 11 F9 増設 OTORAKUデモID移行→本契約
- 顧客番号: 030199963
- 契約番号: 3
- 明細番号: 1
- OTORAKU(施工あり)
- OTORAKU月額利用料
- シリアルNO: 627711
- 数量: 1.0
- 金額: 4,082 (税込)

— 専用の契約種類で登録

— シリアル欄にトライアルID記載

重要

トライアルID引継ぎのUNIS登録の注意点

- ・トライアルID引継ぎ登録を行う場合、顧客画面のメールアドレスが必須となりますが、既存顧客の場合、顧客画面に既にメールアドレスが記載されていることがあります。特にUSEN PAYGATEを契約されている顧客は、顧客画面にある、メールアドレス宛にUSEN PAYGATE関連のお知らせを送信しています。今回の申込にあるOTORAKUのアドレスと、UNISに登録されている既存のアドレスに、相違がある場合は、お客様に確認頂き、どちらのアドレスを登録するかご確認下さい。その上で、今回のアドレスを上書きするか、既存のアドレスを残すか決めてください。

顧客画面に登録しているメールアドレス宛に、USEN PAYGATE関連のお知らせが届きます。
また、USEN MEMBERSアカウントの初回登録メールアドレスとなります。
USEN MEMBERSのメールアドレスはお客様自身にて後程変更が可能です。



<UNIS契約品目>

契約品目CD	契約品目名	イニシャル	ランニング	商品区分	備考
Z100480	OTORAKU(施工あり) OTORAKU月額利用料	0円	3,780円 (税別)	Wのみ 登録可	支払方法=クレジットカード での契約がルールです
Z100481	OTORAKU(施工なし) OTORAKU月額利用料				
Z100482	OTORAKU(2年割)(施工あり) OTORAKU月額利用料		3,380円 (税別)		
Z100483	OTORAKU(2年割)(施工なし) OTORAKU月額利用料				
new Z100742	OTORAKU(2年割レンタル)(施工あり) OTORAKU月額利用料		3,900円 (税別)		
Z100484	OTORAKU(3年割)(施工あり) OTORAKU月額利用料		2,980円 (税別)		
Z100485	OTORAKU(3年割)(施工なし) OTORAKU月額利用料				
new Z100743	OTORAKU(3年割レンタル)(施工あり) OTORAKU月額利用料		3,500円 (税別)		
Z100490	OTORAKU事務手数料	申込書記載の 金額	-	発生時のみ登録	
Z100491	OTORAKU NW設定費 <small>(OTORAKU音響機器設置工事費 がある場合、NW設定費は不要です)</small>				
Z100495	OTORAKU 音響機器設置工事費				
Z100530	JASRACステッカー	0円	-		施工なし契約の場合も登録(既 存の契約品目)
Z100493	OTORAKU契約解除料	請求金額	-	Wのみ 登録可	iPad3年割プラン途中解約時の 違約金請求に使用
Z200249	処理後入金(OTORAKU)	-			
new 9850030	(OTORAKU レンタル用)Lenovo Tab E8	0円	-		レンタルプラン申込時の器材品 目

<ID通知書について>

- (施工あり)契約品目でUNIS受注登録 ⇒ 翌営業日にID通知書が事務センターから技術(支店)宛に発送されます
- (施工なし)契約品目でUNIS受注登録 ⇒ 翌営業日にID通知書がUNIS設置場所宛に発送されます

ID通知書自体は全てお客様宛として作成されますので、USEN MEMBERS管理画面上の送付先情報には全て設置場所情報が表示されています。画面の項目「管轄支店」に支店名が表示されていれば支店宛に送付されます。

アカウント証発送情報					
発送日	未着日	送付先名称	送付先住所	管轄支店	ステータス
2015-09-24		〇〇カフェ	〒XXX-XXXX 〇〇市〇〇区~	〇〇支店	発送済

「〇〇支店」・・・支店宛で発送
「顧客直送」・・・設置先宛で発送

<契約種類>

新設時は01-99(新設 その他)、増設時は11-99(増設 その他)を使用してください。

トライアルID引継ぎの場合は01-G8(OTORAKUデモID移行→本契約)、11-F9(OTORAKUデモID移行→本契約)を使用して下さい。

<契約明細のシリアルNo.について>

受注登録時の入力はできません。受注登録の2日後にシステム処理によって自動入力されます。

※プラン変更やトライアルID引継ぎなど、一部例外があります

<施工なし契約登録時の注意>

施工なし契約の場合は顧客訪問しませんので、ID通知書にJASRACステッカーを同封します。

したがって、施工なし契約登録時はあわせてJASRACステッカー明細を1つUNIS登録してください。

※納品書/受領書(押印)の運用は、施工なしでは実施しません

<誤登録によるランニング契約品目の訂正について>

OTORAKU月額利用料明細をUNIS受注登録した翌日には、USEN MEMBERSシステムに対して、UNIS契約明細番号なども含めた情報が連携されています。月額利用料の契約品目を訂正する場合は十分に注意してください。

訂正対象明細のUNIS受注登録時期	処理方法	結果
当日内の訂正	契約品目上書き変更	USEN MEMBERS連携前のため問題なし
当日内の訂正	明細キャンセル→再受注登録	USEN MEMBERS連携前のため問題なし
翌日以降の訂正	明細キャンセル→同日に再受注登録	再受注登録した契約品目情報により、ID通知書が 再度 発送されます IDは変わりません

※受注登録した翌日以降に、契約品目の上書き変更はしないでください。

※再受注の場合も、新規同様にシリアルNo.が2日後にシステム処理によって自動入力されるまでは確定できません。

<UNIS確定について>

(施工あり)契約品目 ⇒ 作業日報にてUNIS確定登録

(施工なし)契約品目 ⇒ USEN MEMBERS管理画面で表示されている確定可能顧客を確認してUNIS確定登録

※シリアルNo.が入っていない契約明細は確定できません

<UNIS登録イメージ>

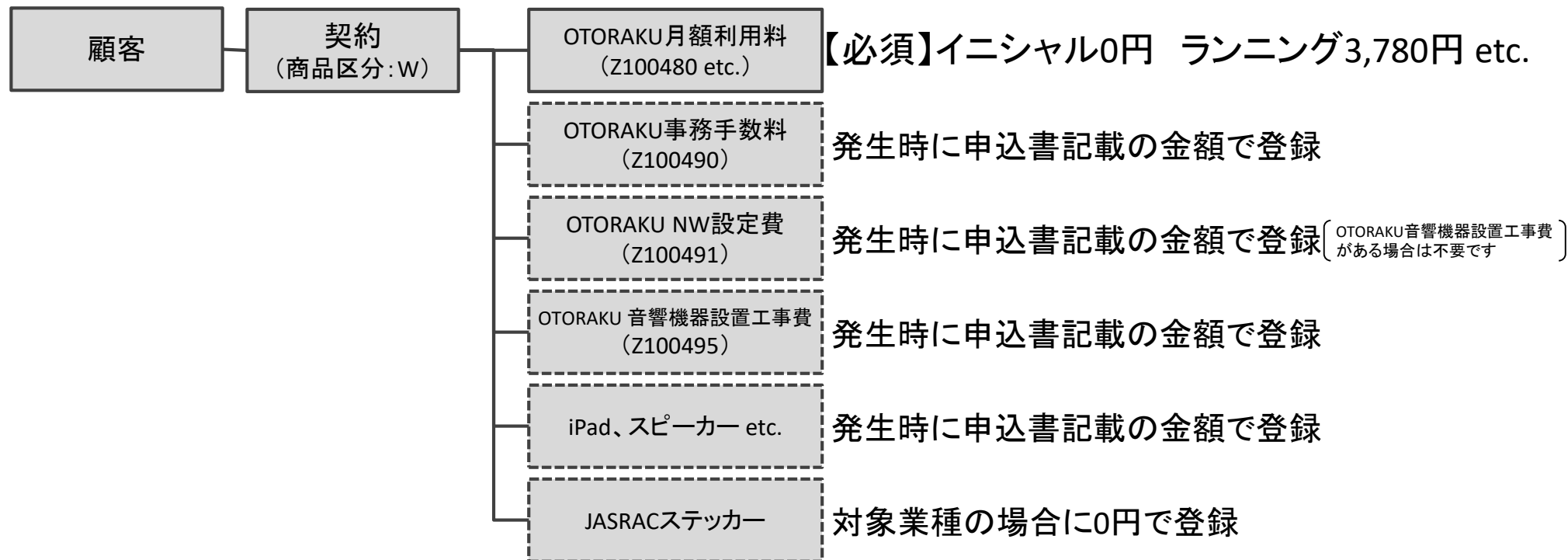

<USEN MEMBERS管理画面について>

管轄支店では、USEN MEMBERS管理画面を使用して以下の日次業務を行ないます。

- ・**施工なし契約**のUNIS確定対象を確認して、UNIS確定処理を行ないます。
- ・ID通知書が**未着**となったものを確認して、住所確認や再送依頼などの対応をします。

重要

レンタルプラン申込時のUNIS登録の注意点

※2019/11より取扱開始

レンタルプランの申込時は、申込書の「コース欄」/「備考欄」に下記の記載があります。

「コース欄」に“**2年割レンタル or 3年割レンタル**”、「備考欄」に“**施工あり**”と記載



レンタルプラン申込の場合は、**Lenovo Tab E8** のタブレットをレンタルする形となります。

「**(OTORAKUレンタル用) Lenovo Tab E8**」の専用の器材品目を0円で登録し、確定処理時にシリアルを登録

契約品目CD	イニシャル名称	ランニング名称	備考
9850030	(OTORAKUレンタル用)Lenovo Tab E8	-	レンタル用のタブレット明細

<UNIS登録イメージ>

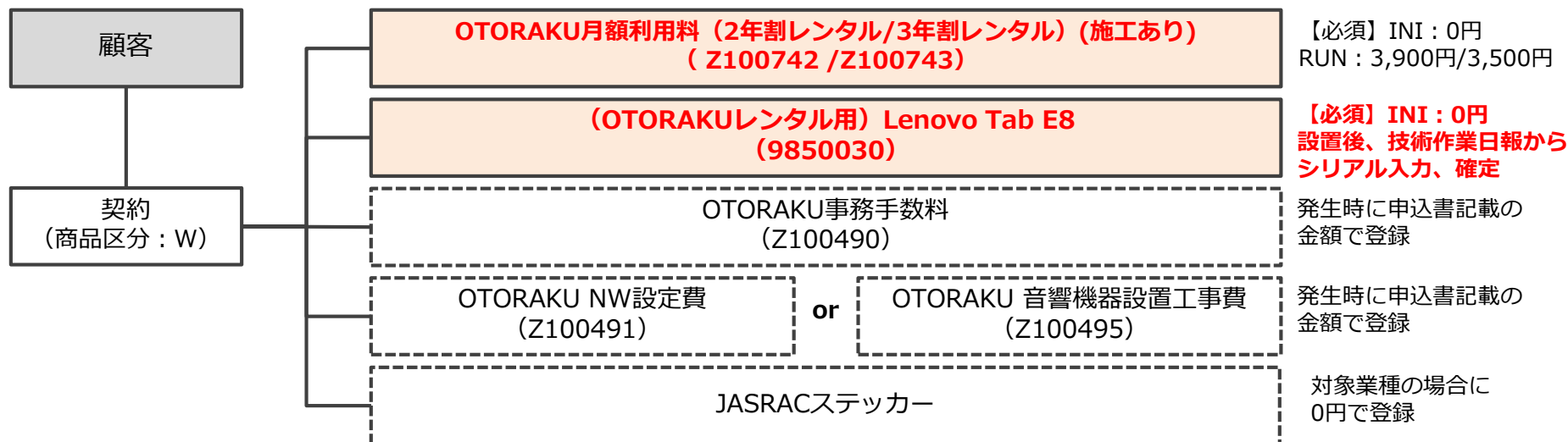

USEN MEMBERS管理画面URL <http://10.222.41.242/>

※ログインID/PassはDragonと共通です。

※管轄支店にて、USEN MEMBERS管理画面を以下の業務に使用します。

- ①ID通知書の未着管理(Uカート用も含む)
- ②OTORAKU施工なし契約のUNIS確定登録可能確認

The screenshot displays the 'Usen Members管理' (Usen Members Management) interface. At the top, there is a dark blue header with the text 'Usen Members管理'. Below the header, the main content area is white and features a central login form titled '◆ログイン' (◆Login). The form contains two input fields: '社員番号' (Employee Number) and 'パスワード' (Password). Below these fields is a 'ログイン' (Login) button.

ログインすると、画面上部に「アカウント管理」「支店別顧客管理」のタブがあります。



「アカウント管理」ではアカウント情報の検索ができますが、支店業務では主に「支店別顧客管理」を使用します。

画面を開くと、ログイン者の所属支店で検索された状態となっています。 ※ログイン者が支店以外の所属である場合は未選択

ID通知書の
未着顧客一覧



◆支店別管轄顧客一覧

支店検索

未着顧客一覧

支店名	顧客CD	発送日	未着日	送付先名称	送付先住所
検索された管轄支店で、ID通知書が未着となっている顧客一覧を表示 ⇒未着対応が完了すると一覧から消えます					

UNIS OTORAKU確定可能顧客一覧

支店名	顧客CD	設置先名称	契約No	契約明細No	契約品目CD	契約品目名称	R初回認証日時
検索された管轄支店のOTORAKU施工なし契約で、UNIS確定可能な顧客一覧を表示 ⇒UNIS確定登録すると翌日11時に一覧から消えます							

UNIS OTORAKU
確定可能顧客一覧



<ID通知書の未着確認～再送登録／再送不要登録について>

OTORAKUやUSEN Cartで使用するID通知書が未着となったものは、管轄支店にて対象を確認、対応します。

①USEN MEMBERS管理画面にログイン

②「支店別顧客管理」タブを開き、画面上部の未着顧客一覧に表示されている顧客について送付先情報を確認

③未着顧客一覧に表示されている顧客の「詳細」ボタンを押下

④【再送したい場合】⇒「再送登録」ボタンを押下し、必要に応じて送付先情報を修正して「保存」ボタン押下

※再送登録画面では、最後に送付した際の送付先情報を初期表示しています。

※ここで修正登録した内容はUNISには反映しません。UNIS設置場所住所に誤りがあった場合はUNISも修正してください。

※「保存」ボタン押下により、ステータス＝未発送の新たな発行データが発行情報に追加されます。

【再送不要の場合】⇒「再送不要」ボタンを押下



Use Members管理 サービスシステム開発部 有線 太郎 [ログアウト](#)

アカウント管理 **支店別顧客管理**

◆支店別管轄顧客一覧

支店検索 検索 [クリア](#)

未着顧客一覧 100件

支店名	顧客CD	発行日	未着日	送付先名称	送付先住所	送付先電話番号	詳細
札幌支店	100000001	2015-02-26	2015-03-01	aaaaaaaaaaaa	〒123-4567 東京都渋谷区道玄坂1-1-1	0312345678	詳細
札幌支店	100000002	2015-02-26	2015-03-02	aaaaaaaaaaaa	〒123-4567 東京都渋谷区道玄坂1-1-1	0312345678	詳細
札幌支店	100000003	2015-02-26	2015-03-03	aaaaaaaaaaaa	〒123-4567 東京都渋谷区道玄坂1-1-1	0312345678	詳細
札幌支店	100000004	2015-02-26	2015-03-04	aaaaaaaaaaaa	〒123-4567 東京都渋谷区道玄坂1-1-1	0312345678	詳細

◆アカウント詳細 一覧へ戻る

UNIS情報

項目	値	項目	値
顧客CD	111111111	管轄支店	渋谷支店 (0000000000)
設置先名称	株式会社USEN (カブシキカイシャユセン)	チェーン店	ああああああああ (000000)
顧客ステータス	確定	業種	居酒屋 (000000)
設置先住所	〒123-4567 東京都渋谷区神泉1-1-1 ABCビル2階	新設年月日	2014-09-01
設置先電話番号	0312345678	解約日	
		キャンセル日	
		最終更新日	2014-09-01 00:00:00

アカウント一覧

アカウントID	状態	ログインID	メールアドレス	UMsID開始日	UMsID初回登録日	UMsID
1	有効	loginid1235	aaaaaaaaaaaaaaaaaaaaaaaaaaaaa@aaa.aaa.aaa	2015-01-01	2015-01-01	
2	有効	aaaaaaaaaaaaaaaaaaaaaaaaaaaaa...	aaaaaaaaaaaaaaaaaaaaaaaaaaaaa@aaa.aaa.aaa	2015-01-01	2015-01-01	

・ステータス：未発送の場合
削除ボタン表示⇒未発送データの削除が可能

・ステータス：発送済、又は再送不要の場合
ボタンは表示されない

・ステータス：未着の場合
再送不要ボタン表示⇒再送不要へ更新可能
(再送不要にできるのは最新の発送データが未着の場合のみです)

アカウント証発行情報

発行日	未着日	発行先名称	発行先住所	発行先電話番号	ステータス
2014-09-01		株式会社USEN	〒987-6543 東京都渋谷区神泉3-3-3 XYZビル2階	0312345678	発送済

ID通知書発行情報

再送登録を行なうと
新たな発行データが
追加されます

アカウント証 再送登録

前回発行先情報をデフォルト表示しています。

発行先名称

発行先〒

発行先住所1

発行先住所2

発行先住所3

エラーメッセージはここに表示。

<ID通知書が施工日までに支店に届かない場合>

郵便事情などの理由により、ID通知書が施工日までに支店に届かない場合は、支店にてUSEN MEMBERS管理画面からID通知書を出力することができます。

あくまでもイレギュラー対応としての機能ですので、使用の際は原則支店長に了承をとってください。

また、事務センターから発送したID通知書も後日支店に届くと思いますので、確実な処分をお願いいたします。

①USEN MEMBERS管理画面にログイン

②「アカウント管理」タブを開き、該当顧客を検索して表示された結果の「詳細」ボタンを押下

③アカウント一覧画面の右下にある「ダイレクト出力」ボタンを押下

④「実行」ボタンを押下

⑤「ファイルを開く」を押下

⑥開いたPDFファイルを印刷

⑦出力者が記録されます

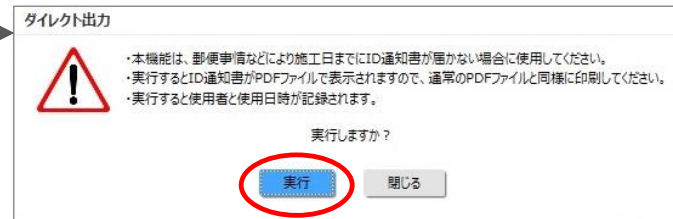

アカウント証ダイレクト出力履歴

出力日	名称	住所	出力者
YYYY/MM/DD	設置先名称	設置先住所	社員名 (社員CD)

The table shows the output history of account certificates. The '出力者' (Outputter) column contains the text '社員名 (社員CD)', which is circled in red in the original image. There is also a 'ダイレクト出力' (Direct Output) button in the top right corner of the table area.

OTORAKUの施工なし契約は、顧客がOTORAKUに初回ログインした情報をもとに支店でUNIS確定登録をします。

（技術稼働が無いため、作業日報はありません）

施工なし契約顧客がOTORAKUにログインすると、UNIS確定可能顧客一覧に表示されます。

「初回認証日時」の日付を確定日としてUNIS確定登録を行なってください。

⇒UNIS確定登録をすると、翌日11時に一覧が更新され対象から消えます

◆支店別管轄顧客一覧

支店検索

未着顧客一覧

支店名	顧客CD	発送日	未着日	送付先名称	送付先住所
ここに表示されるのは、以下①～③の条件を満たしているもののみです。 ①施工なし契約 ②初回認証済み ③UNISが受注状態					

UNIS OTORAKU 確定可能顧客一覧

支店名	顧客CD	設置先名称	契約No	契約明細No	契約品目CD	契約品目名称	R初回認証日時
-----	------	-------	------	--------	--------	--------	---------

<OTORAKU用の契約種類について>

プラン変更や事務処理上の契約付け替えなどで、ランニング契約明細の付け替えを行なう場合は、必ず以下の契約種類を使用して、旧明細と同じシリアルNo.を新明細のシリアルNo.項目に入力してください。

32-01 (OTORAKUプラン変更)

33-01 (OTORAKU事務処理上の契約・明細付替)

※プラン変更とは、例えば2年割契約満了時に3年割契約へ変更するようなことを指します。

※上記契約種類を使わずに処理するとシリアルNo.入力ができず、そのまま1日経つと通常の新規登録と見なされ、ID通知書発送対象としてUSEN MEMBERSへ連携されます。

<休店について>

その他のBGMサービスと同様に業務店受付センターにて休止対応を行いません。

休店期間中(サービス事由33-〇〇または36-〇〇/季節休店)は施錠されます。

<強制施錠/強制解約について>

OTORAKUも、通常のセンター請求業務店未収督促の対象となります。施錠/開錠タイミングはMPXと同様です。

<解約について>

その他のBGMサービスと同様に業務店受付センターにて解約対応を行いません。

iPad3年割プランについては、3年未満での解約時に違約金請求を必須とします。業務店受付センターから連絡を受けた金額を「OTORAKU契約解除料(Z100493)」でUNIS登録し、既存の支払方法にて請求してください。

<その他>

- ・年払い等の一括支払いは可能ですが、**契約値引きは不可**です。
- ・支払方法がクレジットカードの場合は月払いのみとなります。
- ・解約時の違約金を回収した際は、その他のBGMサービスと同様に雑収入として会計処理してください。

営業ルール等に関する問い合わせ

OTORAKU事業部

TEL: 03-6823-2109

UNIS登録およびUSEN MEMBERS管理画面に関する問い合わせ

UNISヘルプデスク

TEL: 03-6823-7037

更新日	Ver.	更新内容
2015/7/3	1.0	初版
2015/8/3	1.1	P.17に「施工なし契約のUNIS確定登録」を追加
2015/10/7	1.1.1	P.11 ID通知書送付先情報について補足追記 P.12に「契約明細のシリアルNo.について」「施工なし契約登録時の注意」「誤登録によるランニング契約品目の訂正について」追記
2015/11/12	1.2	P.11に「iPad3年割契約のUNIS契約品目」を追加 その他、複数箇所に補足追記
2016/1/25	1.3	P.19に「ID通知書が施工日までに支店に届かない場合」を追加
2016/2/23	1.4	OTORAKU契約解除料についてP.11とP.21に追記
2016/3/9	1.5	P.4のサービス概要一覧で、OTORAKUのタイマー機能を×から○へ変更 P.21に「クレジットカード支払いは月払いのみ」を追記
2016/9/15	1.6	P.11の契約品目一覧「工事費」⇒「OTORAKU 音響機器設置工事費」へ変更
2017/6/7	1.7	P.11の契約品目一覧「Z100492 OTORAKU (iPad3年割) (施工あり)」価格更新 P.15に「施工ありiPadキャンペーン適用のUNIS登録の注意点」追加
2017/12/28	1.8	P.11～P.30に新規WEB申込完結スキームを追加
2018/1/10	1.9	新規WEB申込完結スキームにサテライトセンターの内容追加

更新日	Ver.	更新内容
2018/3/23	2.0	Androidリリースによる改訂
2018/4/11	2.1	P.17に事務手数料に関する記述追加
2019/3/18	2.2	P.31からトライアルID引継ぎについてのページ追加
2019/4/1	2.3	P39にキャンペーン条件変更に伴い、UNIS登録イメージに「OTORAKU NW環境設定費」と「OTORAKU 音響機器設置工事費」を追加
2019/5/14	2.3	P.6にタブレットプレゼントキャンペーン時のイニシャル費用に関する記述追加
2019/7/5	2.4	iOS推奨環境の更新
2019/11/1	2.5	レンタルプランの追加