

【IoTプラットフォームサービス】 U AIR/U MUSIC 業務フロー&事務処理マニュアル

業務推進部
IoT PLATFORM事業推進部



U AIR

U MUSIC

Ver.1.1
作成 2020/9/1
更新 2020/9/28

| | | |
|-----------------------------|-------|----|
| ■ 商品概要 | | 2 |
| ■ 商品概要 (サービスラインナップ) | | 3 |
| ■ 業務概要 (通常新設) | | 4 |
| ■ 業務概要 (緊急新設) | | 5 |
| ■ NeOS契約/UNIS自動受注登録 | | 6 |
| ■ お知らせメール①~④ | | 7 |
| ■ UNIS関連 (契約品目について) | | 11 |
| ■ UNIS関連 (受注登録、確定処理について) | | 12 |
| ■ UNIS関連 (プランについて) | | 13 |
| ■ UNIS関連 (請求-従量課金について) | | 15 |
| ■ UNIS関連 (修理交換について) | | 16 |
| ■ 器材発注 (エンジニア在庫担当) | | 17 |
| ■ 新設工事時 & 修理交換時の注意点 (エンジニア) | | 18 |
| ■ FAQ | | 20 |
| ■ 業務フロー | | 21 |
| ■ 問い合わせ先 | | 40 |
| ■ 更新履歴 | | 41 |

USEN IOT PLATFORM

店舗経営をIoTでスマート化する
ワンストップ・ソリューション

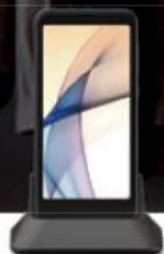

U AIR

工事不要、即日使える
お店の新しいWi-Fi



U MUSIC

AI BGM、アナウンス
通信がオールインワン



U EYES

防犯と分析を兼ね備えた
AIカメラユニット



■商品概要 (サービスラインナップ)

共通

USEN
USEN-NEXT GROUP

U AIRとは

U AIR



POSレジや電子決済などのビジネスユースに最適
コンセントに挿すだけで使えるお店のインターネット

従来のような回線工事が不要となり、届いた端末をコンセントに挿すだけですぐにインターネットがご利用いただけます。LANポート標準搭載、業務用WiFi内蔵のため、業務用機器への接続はもちろん、POSレジや電子決済などの利用に必要なお店のインターネット環境がこれ1台でまかなえます。



U MUSICとは

U MUSIC

U AIRの通信機能と音楽配信が一体になった、店舗運営の中核となるサービスです



①通信機能が内蔵 (U AIR)

♪ コンセントに挿すだけで利用可能な、通信機能を内蔵。
BGM配信以外の通信用途でも利用可能。オプションでIP
電話、IP FAXサービスも利用可能。

②充実したコンテンツ

♪ 900以上の番組に加えて、2,000以上の店内アナウンス用コメント。
AI機能も搭載し、店舗の環境に合わせて自動でプログラム設定。

③タブレットによるUI

♪ CH検索やプログラム設定などのユーザビリティUP。
他の業務用アプリや、カスタマーサポートへのアクセスも可能。

※オプションサービス→
(近日リリース予定)

U PHONEについて

U PHONE

U MUSICのオプションで利用可能なIP電話サービスです



| 仕様 | 想定通信量 |
|---------------|------------------------|
| 端末 | UT-5 (5inchタブレット) レンタル |
| 取得可能な電話番号 | 1契約で2番号 (電話+FAX番号) 取得 |
| クラウド留守番電話サービス | 留守番電話メッセージを保存 |
| クラウド転送サービス | 転送機能を標準実装 |
| IP電話品質 | クラスC 050 IP電話以上 |
| 発着信可能な相手 | アナログ電話、IP電話(光電話)、国際電話 |
| 使用不可サービス | 110番、119番 |

IP 電話とは

IP電話とは、インターネットを利用した電話サービスのことです。従来の電話は、電話網を経由して相手に声を届けていましたが、IP電話はメールなどと同じように声をデジタル化して、インターネットを経由し、相手の元で音声に復元することで、通常の音声通話と同じような品質を維持しています。



U FAXについて

U FAX

電話回線ではなく、インターネット回線を通じてFAXの送受信を行います。
もちろん従来のファックス機とのやり取りも可能です。



IPなので送信料が安い
送信にかかる費用は
通話料 (7円/3分) のみ!



FAX機器が必要ない
受信したFAXを編集して、
そのまま返信可能!



コスト削減
FAX機、インク、
紙代がかからない!



■ 業務概要 (通常新設)

共通

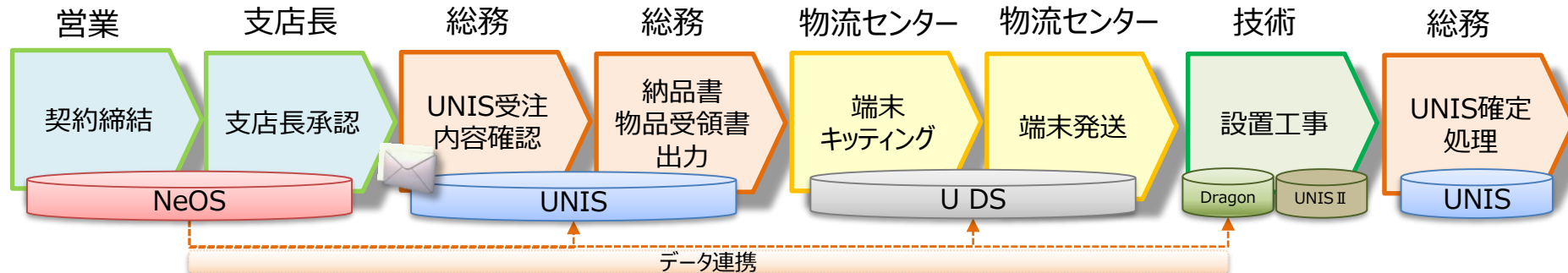

管業

- IoTサービス(U MUSIC、U AIR)は、NeOSで契約締結します。(※書面での契約締結は不可)

支店長

- NeOSで支店長承認をします。

総務

- ⚠ IoTサービスは、自動でUNIS受注登録します。受注UIも経由しません。
- NeOSで支店長承認後、UNIS受注登録を知らせるメールを確認し、UNIS受注登録内容を確認をします。
※既存顧客の場合、NeOSで契約した内容（顧客情報や契約情報）とUNISの情報異なる場合、その旨知らせるメールが送信されます。NeOS申込書を確認し、必要に応じてUNISの内容を修正してください。
- 納品書、物品受領書を出し、エンジニアに共有します。

物流C

- NeOSで申し込まれたIoTサービスのキッティング情報をU DSにて確認し、キッティングを実施します。
- 検品が完了したら、エンジニアへ端末を発送します。
- UNIS IIにて移動処理を実施します。(※今後、自動化になる予定)

技術

- 工事依頼を受けて設置工事を実施し、設置工事完了後、Dragonにて作業日報を作成します。UNIS IIにて顧客出庫処理します。
※U MUSICの場合は、設置前にBGMコンテンツのダウンロードを実施します。(※P17参照)

総務

- 作業日報を確認し、UNIS確定処理を実施します。

■ 業務概要 (緊急新設)

共通

USEN
USEN-NEXT GROUP

U

営業

支店長

総務

総務

技術

技術

技術

総務

契約締結

支店長承認

UNIS受注
内容確認

納品書
物品受領書

端末
インストール

端末発送

設置工事

UNIS確定
処理

UNIS

管業

・ IoT

支店長

・ NeC

総務

⚠
・ NeC
※既
メ
・ 納品

技術

・ NeC
・ 工事
※U M

総務

・ 作業日報を確認し、UNIS確定処理を実施します。

近日、公開予定

IoTサービスの契約締結は、NeOSのみとなります。

NeOSで契約した内容が、その後の各種システムにデータ連携される為、統合申込書など書面の申込書で契約締結は不可です。

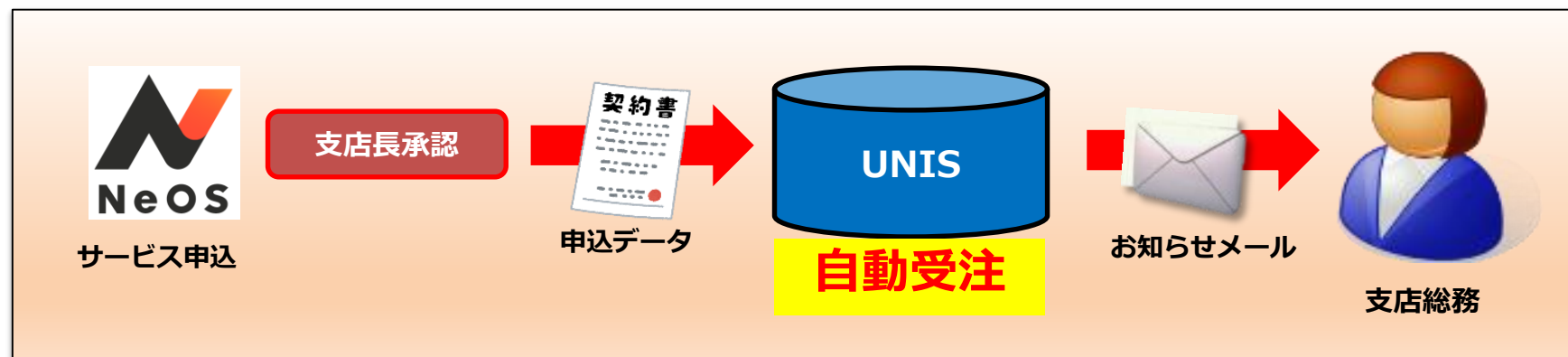

**※UNISへ自動受注登録される為、支店総務やサテライトセンターがUNIS受注登録する必要はありません。
(受注UIも経由しません)**

**👉 UNISに自動受注登録されると、支店総務宛にメールが送信されます。
メールの内容を確認し、UNISにて受注内容を確認し、後続の処理を進めてください。
※メールサンプルは次ページ参照**

【UNIS自動受注取込OK】

件名：【IoTプラットフォーム商材】NeOSからUNISへ自動受注登録されました 

〇〇支店 ご担当者様

NeOSで成約された下記顧客の契約が、UNISに受注登録されました。

顧客CD：XXXXXXXXX 契約番号：XX 明細番号：XX

顧客CD：XXXXXXXXX 契約番号：XX 明細番号：XX

顧客CD：XXXXXXXXX 契約番号：XX 明細番号：XX

UNISに受注登録された内容を確認し、後続対応をお願いします。

このメールは、UNISシステムより自動送信しております。
直接ご返信いただけませんのでご注意ください。



NeOSにて契約した内容が、UNISに自動受注で取込できたサンプルお知らせメールです。
UNISの内容を確認し、納品書、物品受領書を出力し、エンジニアに共有してください。
※UNISに自動受注登録された内容は修正できません
※サテライトセンターが存在しているエリアは、上記作業はサテライトセンターにて実施します

【契約内容相違（UNIS自動受注取込OK）】

件名：【IoTプラットフォーム商材】UNISに自動受注登録された内容と契約書内容に差異があります



〇〇支店 ご担当者様

NeOSで成約された契約書内容と、UNISに自動受注登録された内容に差異があります。
以下に記載されている項目を確認し、必要に応じてUNISを修正してください。

[顧客コード：XXXXXXXXX 契約番号：XX シリアルNO：NXXXXXXXXXXXX]

▼契約書PDF

<https://stg-neos.usen.co.jp//XXXXXXXXXXXXXXXXXXXXXXXXXXXXXXXXXXXXX.zip>

■顧客画面

設置場所名称／設置場所電話番号／業代表者氏名／業代表者カナ氏名／e-mail／

■契約画面

請求先名称／請求先電話番号／

以上です。

UNISに受注登録された内容を確認し、後続対応をお願いします。

このメールは、UNISシステムより自動送信しております。
直接ご返信いただけませんのでご注意ください。



NeOSにて契約した顧客が増設だった場合に、NeOSで作成された内容とUNISに登録されている内容に差異がある場合のサンプルお知らせメールです。

NeOSの申込書の内容とUNISの登録内容を確認し、必要に応じてUNISを修正してください。修正可否が判断できない場合は、NeOSで契約した担当営業に確認してください。

【UNIS自動受注取込NG】

件名：【IoTプラットフォーム商材】NeOSで成約された案件が受注登録エラーになりました 

〇〇支店 ご担当者様

NeOSで成約された下記顧客の案件が、受注登録エラーになりました。

顧客コード：XXXXXXXXX シリアルNO：NXXXXXXXXXX

▼契約書PDF

<https://stg-neos.usen.co.jp//XXXXXXXXXXXXXXXXXXXXXXXXX.zip>

上記の案件は、UNISへの自動受注登録がされていません。システム管理者にお問い合わせください。

▼問合せ先

業務システム管理課 <GP-8857@usen.co.jp>

このメールは、UNISシステムより自動送信しております。
直接ご返信いただけませんのでご注意ください。

NeOSにて契約した内容が何かしらの不備により、UNISに取り込みが出来なかった場合のサンプルお知らせメールです。
システム起因の可能性が高い為、業務システム管理課宛<GP-8857@usen.co.jp>にお問い合わせください。



【U PHONEの3つ必須契約品目がない場合】

件名：【IoTプラットフォーム商材】U PHONE/U FAXオプションの明細が正しく登録されていません 

〇〇支店 ご担当者様

商品区分「q」の契約下に、U PHONE/U FAXオプションの明細が正しく登録されていません。

顧客コード：XXXXXXXXX 契約番号：XX

顧客コード：XXXXXXXXX 契約番号：XX

上記顧客の契約に、以下の3明細を登録してください。

「UPN0000：U PHONE/U FAX 基本料金(定額)」

「UPN0001：U PHONE/U FAX 通信料(従量)」

「UPN0002：U PHONE/U FAX 通信料(従量) ※非課税」

※明細を登録する際は、以下の契約種類で作成してください。

「51-01：IoTサービス契約・明細付替 事務処理上の契約・明細付替」

このメールは、UNISシステムより自動送信しております。
直接ご返信いただけませんのでご注意ください。



オプションサービスのU PHONE/U FAXは従量課金サービスとなります。必ず3つの契約品目が必要になります。何かしらの理由により、該当契約品目がキャンセル、解約されており3つの契約品目が登録されていない場合のサンプルお知らせメールです。記載されている契約種類にて足りない契約品目を登録してください。

■ 契約品目

| 契約品目CD | イニシャル品目名 | ランニング品目名 | 摘要 |
|---------|----------------------|------------------|--------------------------|
| UAR01B0 | U AIR 初期費用 | U AIR 月額利用料 | U AIRの初期費用及び月額利用料 |
| URX01B0 | U MUSIC(黒) 初期費用 | U MUSIC(黒) 月額利用料 | U MUSIC(黒)の初期費用及び月額利用料 |
| URX01W0 | U MUSIC(白) 初期費用 | U MUSIC(白) 月額利用料 | U MUSIC(白)の初期費用及び月額利用料 |
| UT5A3S0 | UT5タブレット | レンタル月額利用料 | 5インチのタブレットレンタル月額利用料 |
| UT8M810 | UT8タブレット(黒) | レンタル月額利用料 | 8インチのタブレット(黒)レンタル月額利用料 |
| UT8M8W0 | UT8タブレット(白) | レンタル月額利用料 | 8インチのタブレット(白)レンタル月額利用料 |
| UPN0000 | U PHONE/U FAX | 基本料金(定額) | U PHONE/U FAXの月額基本料金 |
| UPN0001 | U PHONE/U FAX | 通信料(従量) | U PHONE/U FAXの通話料金（国内通話） |
| UPN0002 | U PHONE/U FAX | 通信料(従量) ※非課税 | U PHONE/U FAXの通話料金（国際通話） |
| UFX0000 | U FAXプリンター(PX-M680F) | レンタル月額利用料 | U FAXの専用プリンターレンタル月額利用料 |
| Z100795 | USEN IoT SIM発行手数料 | | IoTサービスのイニシャルSIM発行手数料 |
| Z100796 | USEN IoT 設置設定費 | | IoTサービスのイニシャル設置設定費 |
| Z100797 | USEN IoT初期費用（処理後） | | IoTサービス全体のイニシャル売上の処理後明細 |
| Z201128 | 処理後入金（USEN IoT） | USEN IoT利用料 | IoTサービス全体のラインニング売上の処理後明細 |

受注登録

IoTサービスのUNIS受注登録は、**システムにより自動受注登録**されます。
支店総務やサテライトセンターが手動で契約品目のUNIS受注登録をする必要はありません。
NeOSに登録された情報がUNISに連携される為、基本的にUNISにて項目（単価や契約担当者等）の変更はできません。

確定処理

エンジニアの作業日報をもとに、**支店総務やサテライトセンターが確定処理**をします。
※作業日報に記載のある端末のシリアルNoは、UNISに登録しません（NeOS契約CDが登録済みの為）。商品区分「q：IoTサービス」の明細のシリアルNoが対象（U-SPOTのアクセスポイント含む）。

プラン(コース)について

※“プラン”と“コース”の言葉は、同じ意味で捉えてください

U AIRやU MUSICにはプランが複数ありますが、該当プランは契約品目画面のバンドの項目に表示されています。

例1) 契約明細照会

契約明細

契約種類 1・2 01 99 新設 その他 確定

顧客番号 490000409 契約番号 1 明細番号 1 Bar霞町嵐 MAUI

契約品目 UAR01B0 U AIR 初期費用 U AIR 月額利用料

シリアルNO N000000000000000011566 バンド 001 ライトPLAN 獲得区分 30 Dragon(電)

数量 1.0 個

イニシャル単価 0 ランニング単価 1,500 新単価開始年月

金額 0 外税 金額 1,500 外税 金額

例2) 契約明細照会

契約明細

契約種類 1・2 01 99 新設 その他 受注状態

顧客番号 490000130 契約番号 1 明細番号 1 立ち呑み処 黒猫 MAUI

契約品目 UAR01B0 U AIR 初期費用 U AIR 月額利用料

シリアルNO N000000000000000011577 バンド 002 ベーシックPLAN 獲得区分 30 Dragon(電)

数量 1.0 個

イニシャル単価 0 ランニング単価 2,500 新単価開始年月

金額 0 外税 金額 2,500 外税 金額

消費税額 0 10 % 消費税額 250 10 % 消費税額

IP電話専用
ベーシック
プレミアム
BGM専用
M2M専用
トライアル
法人カスタマイズ

⚠️ プラン(コース)変更の処理について

既存顧客からプラン変更の申込があった場合は、受注UI画面にプラン変更後の品目が登録されます。自動でUNISに取込(プラン変更)が出来ない為、**手動にてプランを変更する必要があります。**

契約種類「50-01: IoTサービスプラン変更 IoTサービスプラン変更」にて、
プラン変更は品目のバンド項目変更、金額は新単価開始年月の登録にて処理します。

UNISの処理が完了したら、受注UI画面のプラン変更明細は“削除”します。

※次ページ参照

以下の受注UI画面の情報をもとに、UNISのプラン変更及び単価変更処理を実施します。

- ・受注UI画面に、「コース変更」及び「変更後プラン」が記載されています。

| Neos連携データ | | | | | | | | UNISデータ | | | | | | | | | | |
|--------------------------|--------------------------|-----------|--------------|----|-------|-------|------------|------------|-----|--------------------------|-----------|--------------|----|---------|------|------------|------------|-----|
| 全 | ダ | 顧客番号 | 設置場所名 | 契約 | 商品区分名 | 約品目 | NeOS INI名称 | NeOS RUN名称 | INI | 全 | 顧客番号 | 設置場所名 | 契約 | 商品区分名 | 契約品目 | NeOS INI名称 | NeOS RUN名称 | INI |
| <input type="checkbox"/> | <input type="checkbox"/> | 490000875 | U AIRトリアルテスト | | | 10086 | U AIR コース変 | 変更(プレミアム) | U | <input type="checkbox"/> | 490000875 | U AIRトリアルテスト | 1 | IoTサービス | | | | |

- ・受注UI画面に、「ランニング金額(税込)」及び「開始年月(適用開始月)」が記載されています。(NeOS申込書でも確認可)

| Neos連携データ | | | | | | | | UNISデータ | | | | | | | | | | |
|--------------------------|-------------------------------------|-----------|--------------|----|-------|-----|------------|------------|-----|--------------------------|-----------|--------------|----|---------|------|------------|------------|-----|
| 全 | ダ | 顧客番号 | 設置場所名 | 契約 | 商品区分名 | 約品目 | NeOS INI名称 | NeOS RUN名称 | INI | 全 | 顧客番号 | 設置場所名 | 契約 | 商品区分名 | 契約品目 | NeOS INI名称 | NeOS RUN名称 | INI |
| <input type="checkbox"/> | <input checked="" type="checkbox"/> | 490000875 | U AIRトリアルテスト | | | | 3850 | 202010 | | <input type="checkbox"/> | 490000875 | U AIRトリアルテスト | 1 | IoTサービス | | | | |

- ・受注UI画面に、「完成予定日 (=確定日)」が記載されています。

| Neos連携データ | | | | | | | | UNISデータ | | | | | | | | | | |
|--------------------------|-------------------------------------|-----------|--------------|----|-------|-----|------------|------------|------------|--------------------------|-----------|--------------|----|---------|------|------------|------------|-----|
| 全 | ダ | 顧客番号 | 設置場所名 | 契約 | 商品区分名 | 約品目 | NeOS INI名称 | NeOS RUN名称 | INI | 全 | 顧客番号 | 設置場所名 | 契約 | 商品区分名 | 契約品目 | NeOS INI名称 | NeOS RUN名称 | INI |
| <input type="checkbox"/> | <input checked="" type="checkbox"/> | 490000875 | U AIRトリアルテスト | | | | | | 2020/09/30 | <input type="checkbox"/> | 490000875 | U AIRトリアルテスト | 1 | IoTサービス | | | | |

UNISのプラン(コース)変更処理が完了したら、受注UI画面にて該当明細は「削除」します

従量課金請求について

◆ オプションサービス「U PHONE、U FAX」は、従量課金サービスとなる為、
利用月の翌月にUNIS計上します。

※お客様がN月にご利用頂いた通信料（通話料）は、翌月（N+1月）に売上を計上して請求します。
毎月の利用分を集計して翌月に請求を出します。（＝従量課金請求）

◆ 「U PHONE、U FAX」の申込有無に関わらず、支払方法は全て「月遅れ」の請求となります。

毎月の料金変更（一括単価変更）は、毎月6～7営業日に実施して月末の引き落としに間に合うようします。
この料金変更実施後の請求となる為、全て「月遅れ」の請求となります。

【当月(N月)分の請求パターン】

| センター振込 | 請求書到着日 | | 支払日 |
|--------|--------|---------------|-----|
| | 10日着 | 翌月10日着 | |
| | 20日着 | 翌月20日着 | |
| | 30日着 | 当月30日着 | |

| センター自振 | 扱い機関 | 引落日 | 支払サイト | 請求書到着日 |
|--------|-------------------|-----------------|-------|--------|
| | ニコス12、UFJ12、りそな13 | 翌月12・13日 | | |
| | ニコス27、りそな27 | 当月27・28日 | | |
| | UFJ27 | 翌月27日 | | |

| クレジットカード | 引落日 | 請求タイミング |
|----------|---------------|--------------|
| | カード会社との契約に準じる | 翌月初のカード締めで請求 |

（注）上記の請求パターンにあてはまらない場合、設定できないようにチェック条件を設けております

修理交換後のUNIS登録について



IoTサービスの契約品目のシリアルNoは、端末のシリアル番号ではありません。
 NeOS契約CDとなっており、修理交換などでU AIRやU MUSICの端末が変更になっても
 変更になることはありません。
 作業日報には修理交換として端末シリアル情報が挙がってきますが、**UNISの処理は不要**です。

例 1)

契約明細照会

契約明細 契約種類 1・2 01 99 新設 その他 確定

顧客番号 490000409 契約番号 1 明細番号 1 Bar霞町嵐 MAUI

契約品目 UAR01R0 UAR AIR 初期費用 U AIR 月額利用料

シリアルNo **N00000000000000011566** バンド 001 ライトPLAN 獲得区分 30 Dragon(電)

数量 1.0 個

| | | | | | |
|----------|--------|----------|----------|-----------|--|
| イニシャル単価 | 0 | ランニング単価 | 1,500 | 新単価開始年月 | |
| 金額 | 0 | 金額 | 1,500 | 新ランニング単価 | |
| 消費税額 | 0 10 % | 消費税額 | 150 10 % | 消費税額 | |
| 金額合計(税込) | 0 | 金額合計(税込) | 1,650 | 新金額合計(税込) | |

例 2)

契約明細照会

契約明細 契約種類 1・2 01 99 新設 その他 受注状態

顧客番号 490000130 契約番号 1 明細番号 1 立ち呑み処 黒猫 MAUI

契約品目 UAR01R0 UAR AIR 初期費用 U AIR 月額利用料

シリアルNo **N00000000000000011577** バンド 002 ベーシックPLAN 獲得区分 30 Dragon(電)

数量 1.0 個

| | | | | | |
|----------|--------|----------|----------|-----------|--|
| イニシャル単価 | 0 | ランニング単価 | 2,500 | 新単価開始年月 | |
| 金額 | 0 | 金額 | 2,500 | 新ランニング単価 | |
| 消費税額 | 0 10 % | 消費税額 | 250 10 % | 消費税額 | |
| 金額合計(税込) | 0 | 金額合計(税込) | 2,750 | 新金額合計(税込) | |

変更不可

IoTサービスの端末は、NeOS契約されることで、自動的に物流センターor管轄エンジニアセンターへ端末の発注/キットイング依頼が「U DS（物流システム）」に送信される仕組みとなっています。その為、エンジニア（在庫担当）は、UNISⅡでの購買依頼（端末発注）は必要ありません。

★通常新設



★緊急新設

近日、公開予定

※ NeOSからDragonへの作業依頼は通常通り連携されます

U MUSICの新設工事時の注意点は以下となります。

新設工事時の注意点

★通常新設（南港キッティング&支店キッティング）

- ①支店に端末一式が届いたら、STB(URX-01B/W)と、電源アダプタ及びLANケーブルを繋ぎ、BGMコンテンツのダウンロードを行います。
- ②左側ランプ(BGMランプ)が白点灯・白点滅になったことを確認し設置先への持ち出しを行います。
※ランプが赤点滅は取り付け不可

★緊急新設（全て支店キッティング）

- ①
 - ②
 - ③
 - ④
- 近日、公開予定

U MUSICの修理交換時の注意点は以下となります。

修理交換時の注意点

コールセンターやテクサポ課からのU MUSICの故障交換依頼について

●URX-01B/W(STB本体)が故障の場合

URX-01B/W本体の交換してください。この際、UT8-M81(タブレット)1式の交換は不要です。

※アダプタが故障した場合も、必ずSTB本来も交換が必要です

●UT8-M81(タブレット本体)が故障の場合

UT8-M81タブレット（タブレットケース含む）のみ交換してください。

この際、URX-01B/W(STB本体)1式の交換は不要です。

修理交換して引き上げたアダプタ類は、支店にて再利用可否を確認し、支店判断にて中古品登録・破棄対応を行ってください。

シリアル管理品でない器材の発注について

シリアル管理品以外の器材は自動発注の対象外の為、現地キitting及びリンク品対応分含め、支店にてUNISⅡより在庫発注を行ってください。

こんな時はどうするの？

Q1. 休止等サービスになった場合、通信は止まる？

A1. 休止等（未収により強制施錠サービス含め）で、通信が止まることはありません。
解約になることで通信が止まります。

Q2. IoTサービスと同時に他商材を契約した場合も、UNIS自動受注取込される？

A2. UNIS自動受注登録される対象は、IoTサービス等のサービスのみとなります。
他サービスは、受注UIに連携される為、内容を確認し、UNIS登録を実施してください。
ただし、IoTサービスと同時に契約したアクセスポイント(U-SPOT)は、自動受注登録対象となります。

Q3. 既存顧客からのプラン変更もUNIS自動受注される？

A3. プラン変更はUNIS自動受注されません。受注UIにプラン変更後の品目が登録されているので、
契約種類「50-01：IoTサービスプラン変更 IoTサービスプラン変更」にてUNIS処理してください。

Q4. 年払いは可能ですか？

A4. 可能です。ただし、オプションサービスが従量課金となる為、年払いによる値引き対応は不可です。

Q5. 移設時、移設元の機器は移設先で使えますか？

A5. 利用できます。（顧客CDが変わらないことが前提） ※経営者変更は利用不可です

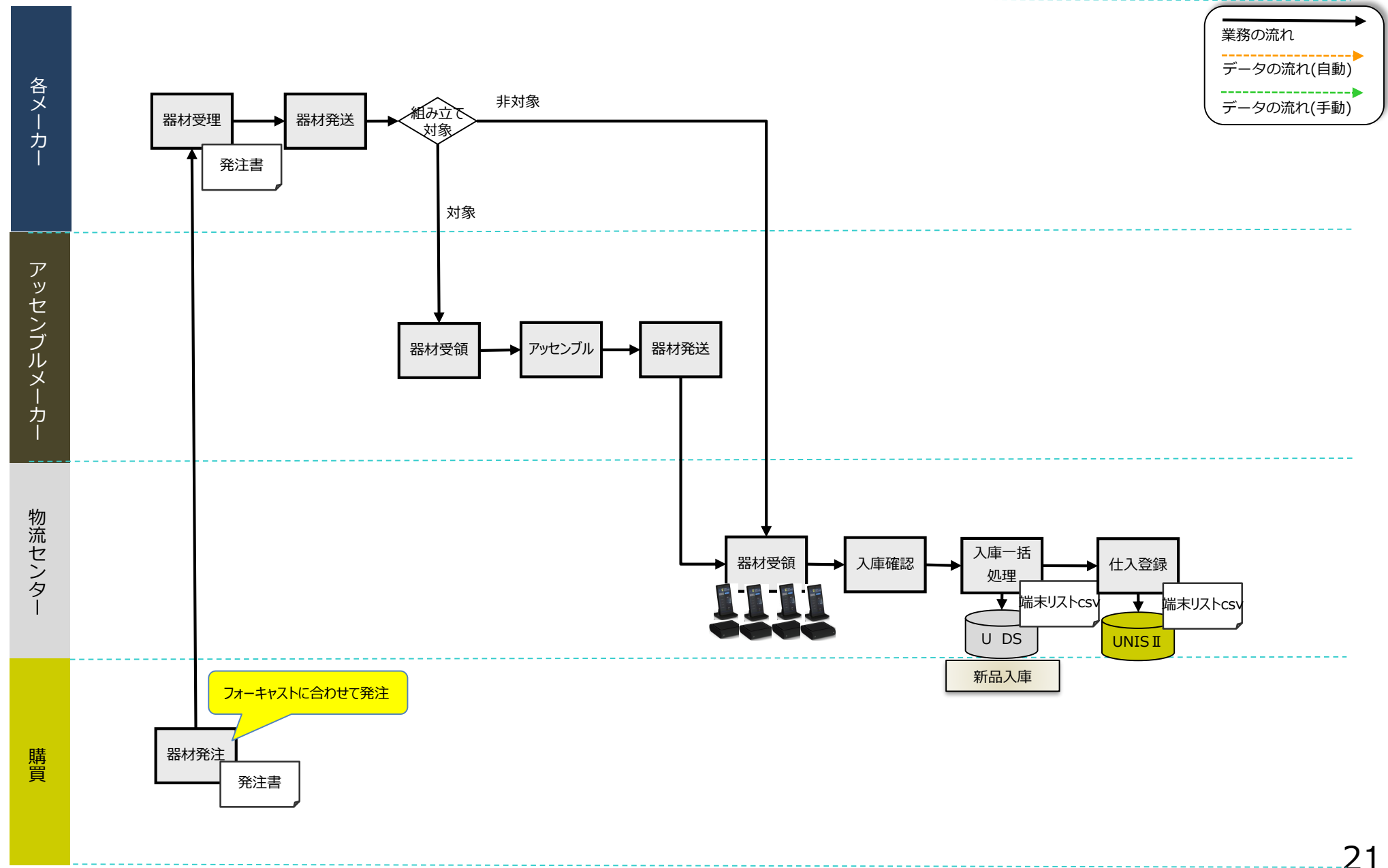

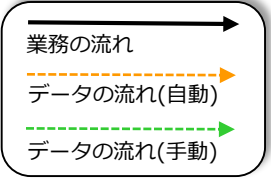

物流センター

エンジニア

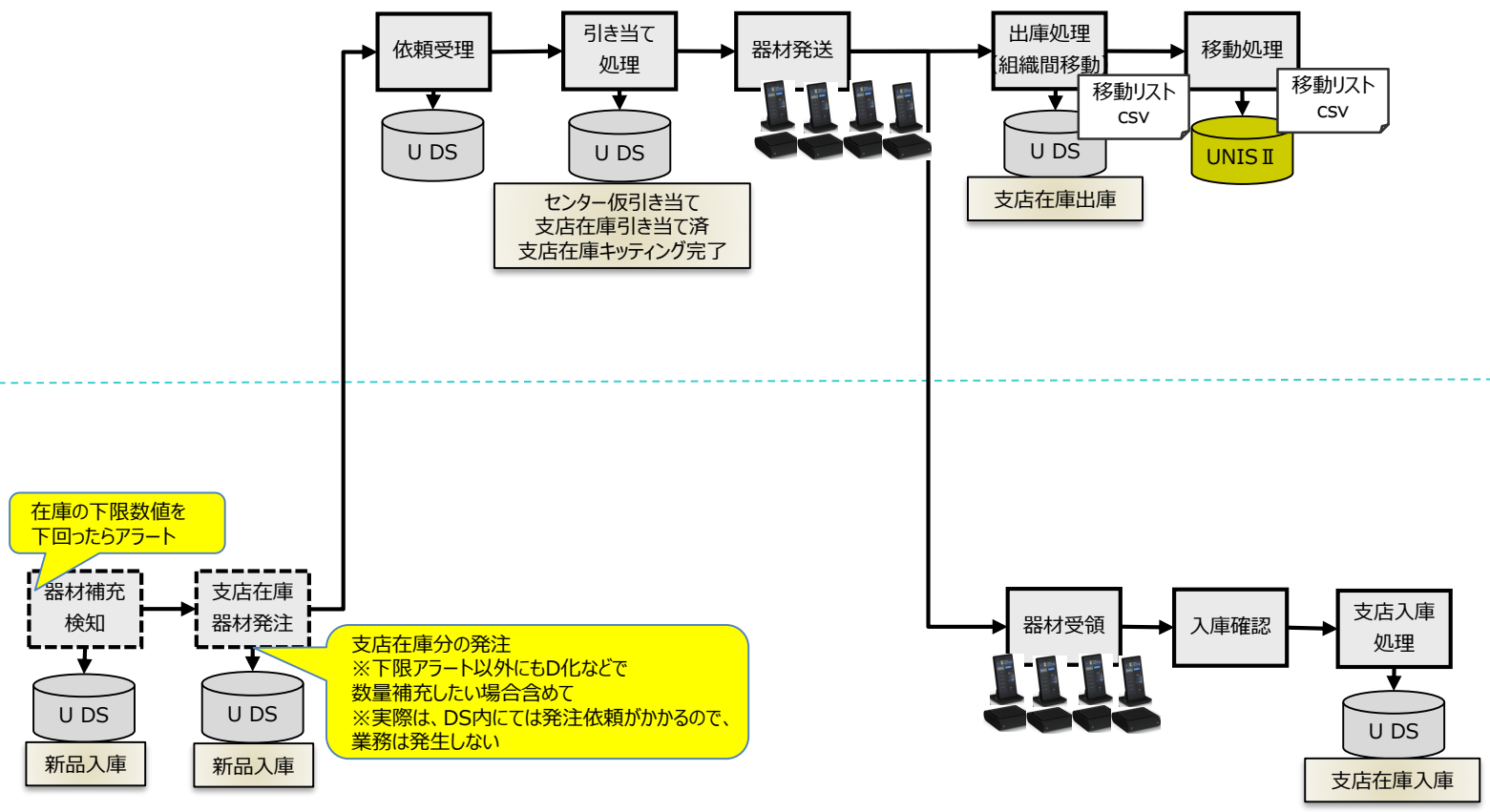

エンジニア
A拠点

エンジニア
B拠点

エンジニアセンター間の組織間移動は原則不可です。
(※もし現場で実施してしまった場合は、UNIS IIの組織間移動処理をしてください)

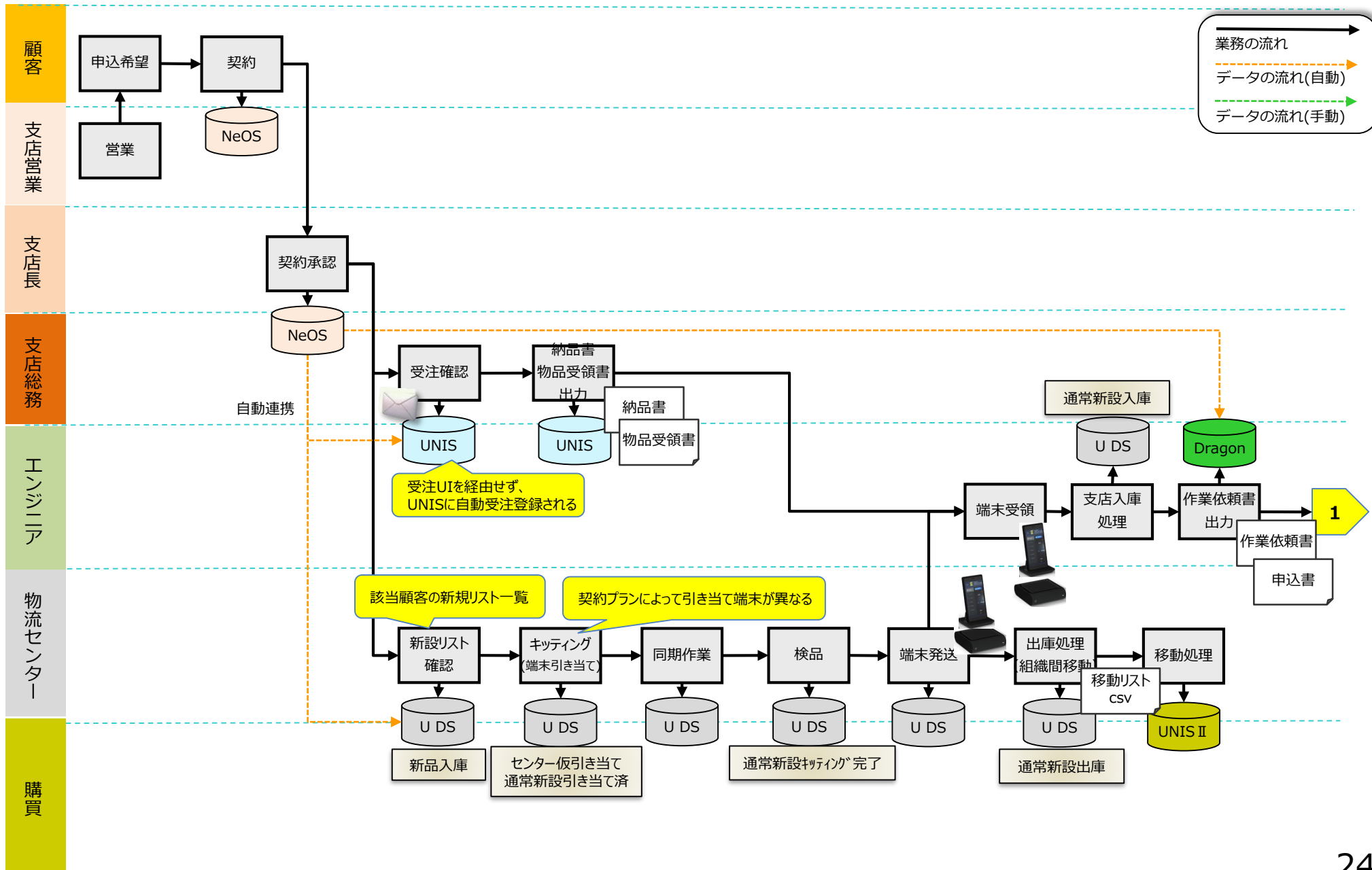

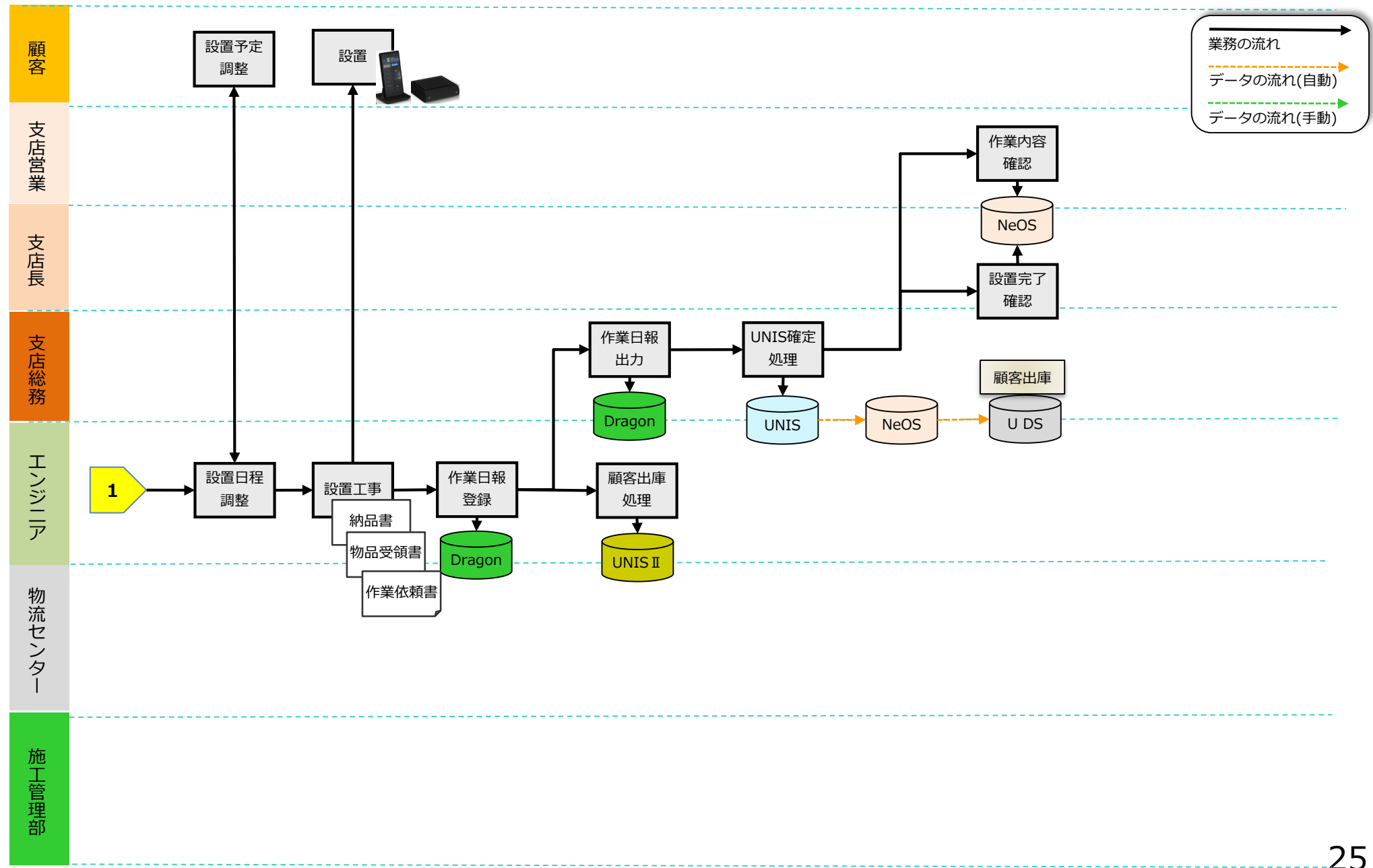









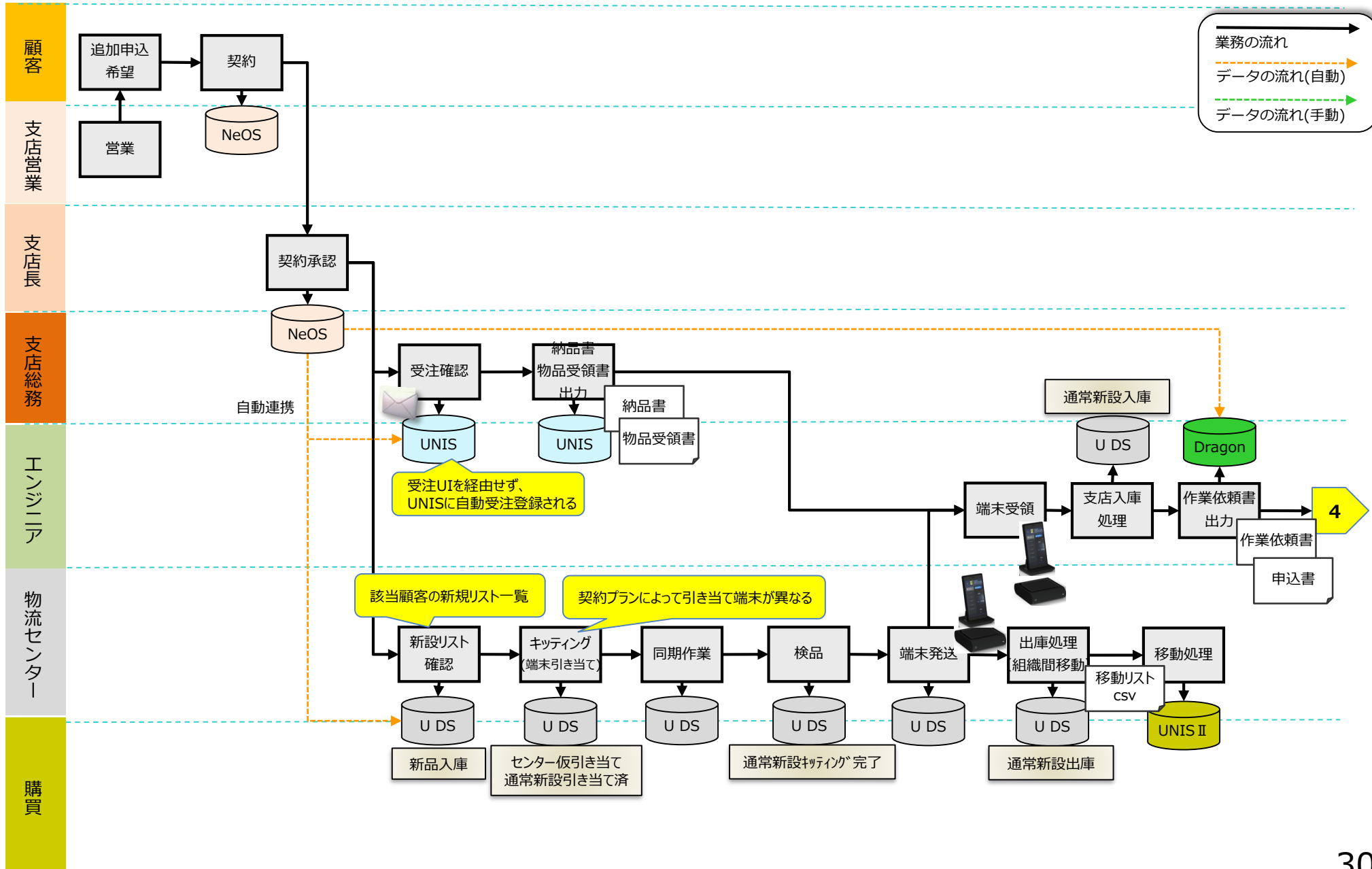

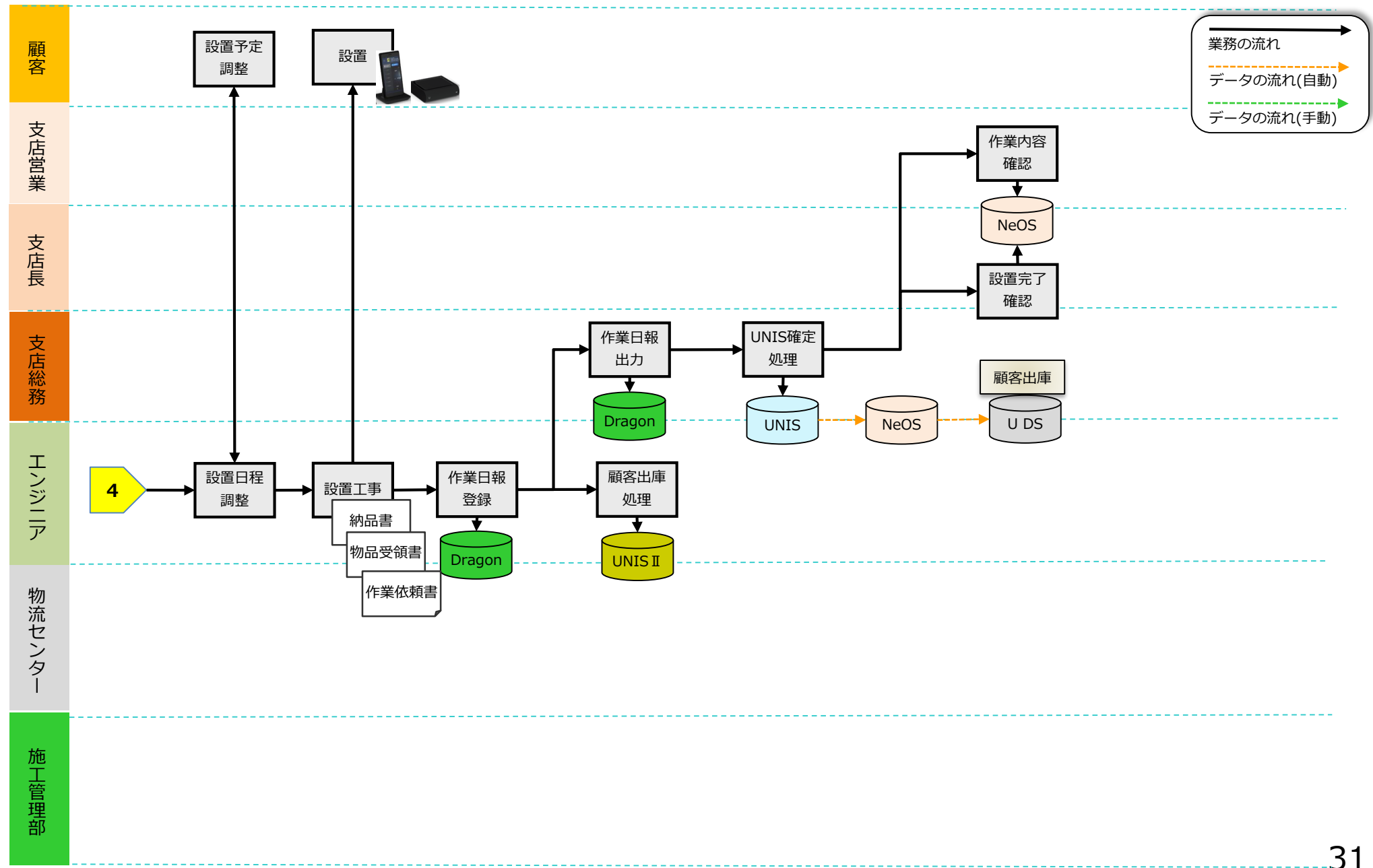

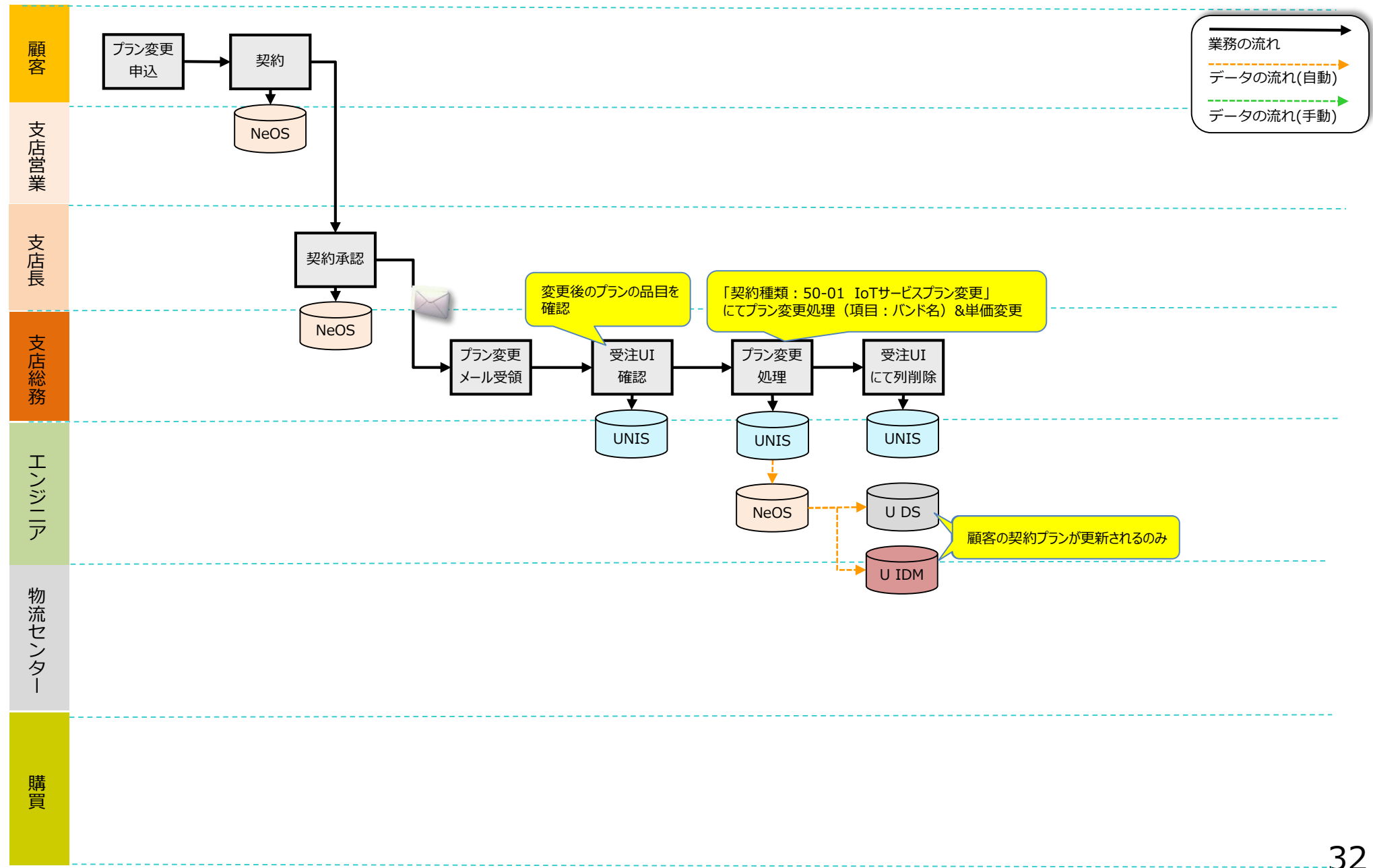

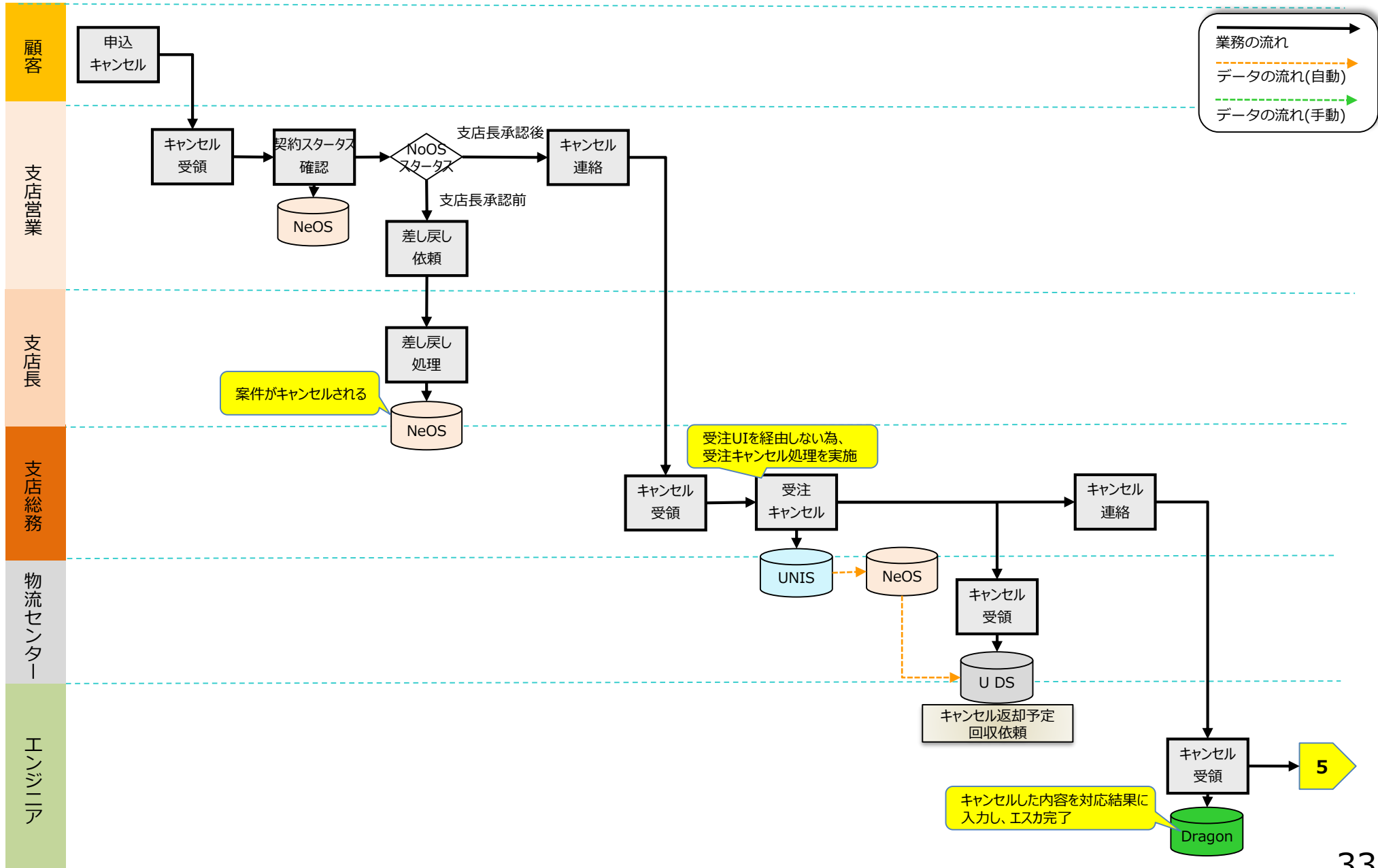

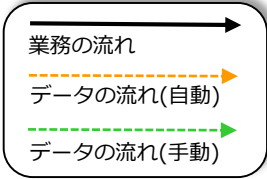

顧客

支店営業

支店総務

物流センター

エンジニア

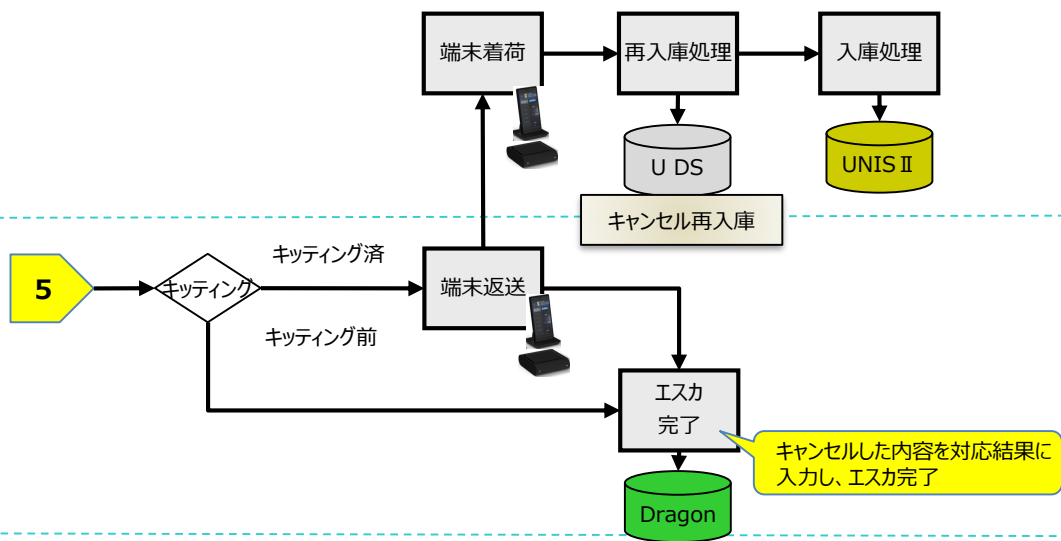

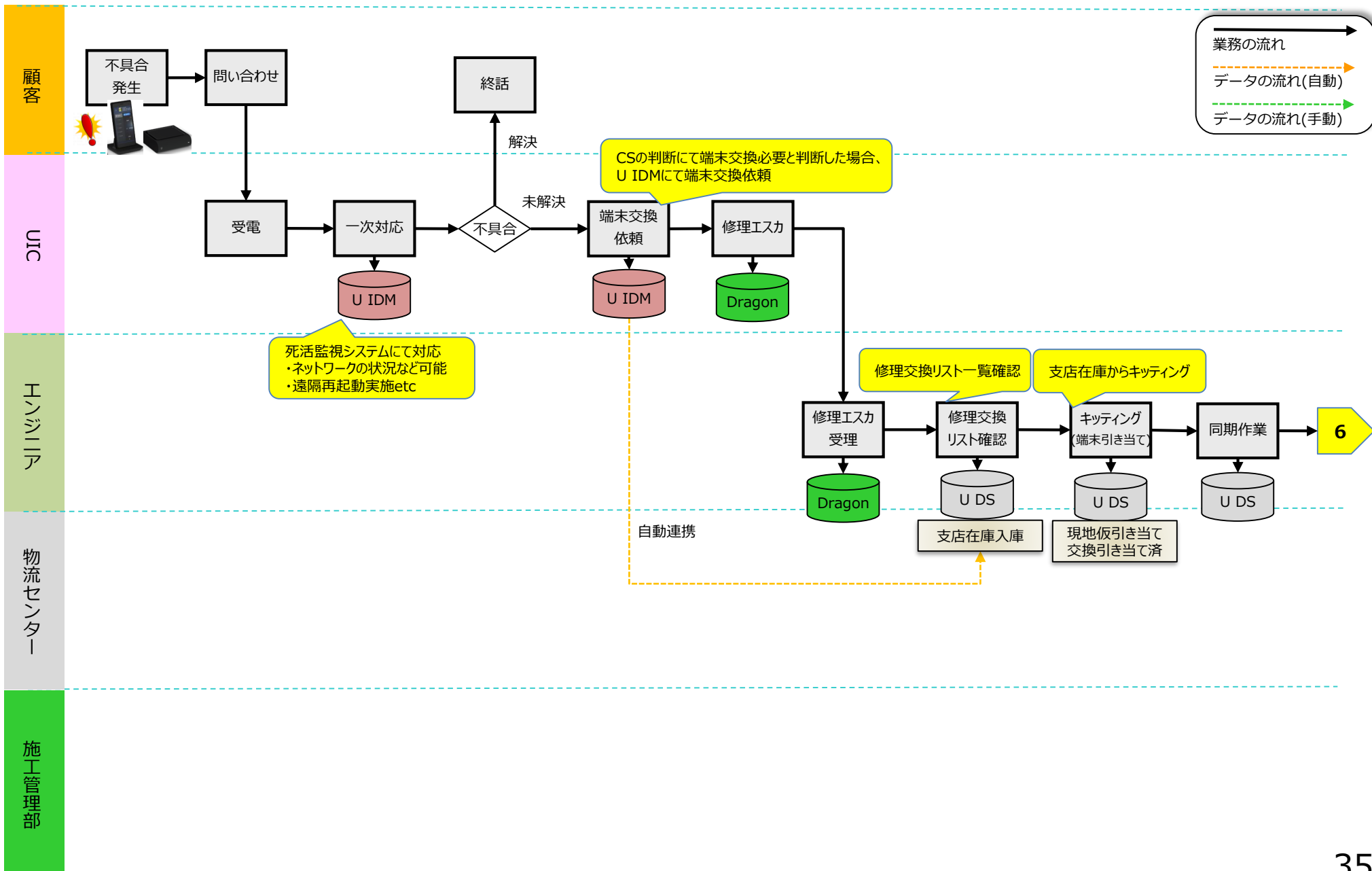

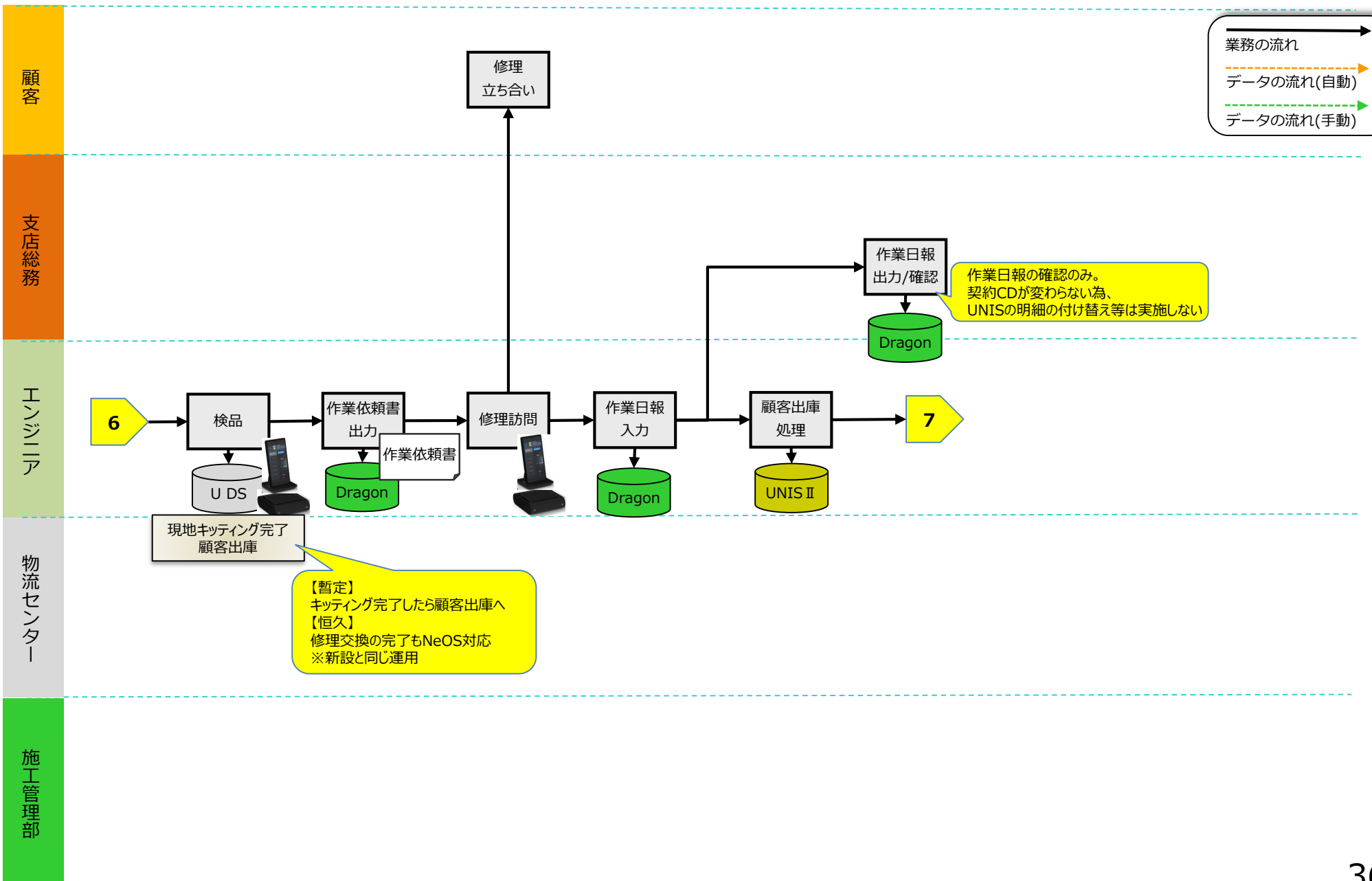
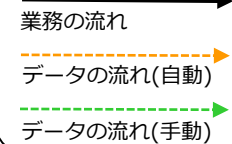

支店総務

エンジニア

物流センター

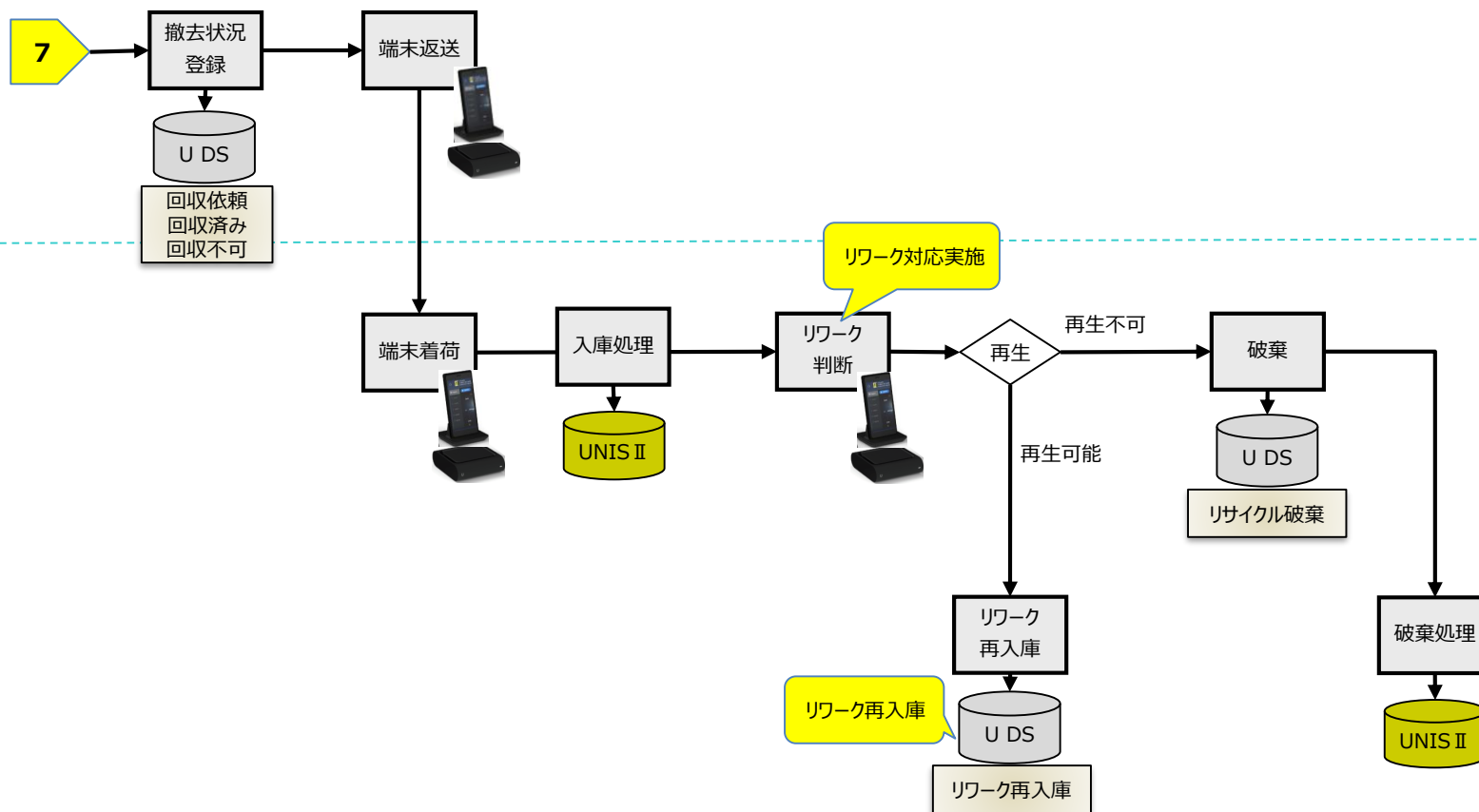
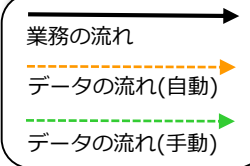

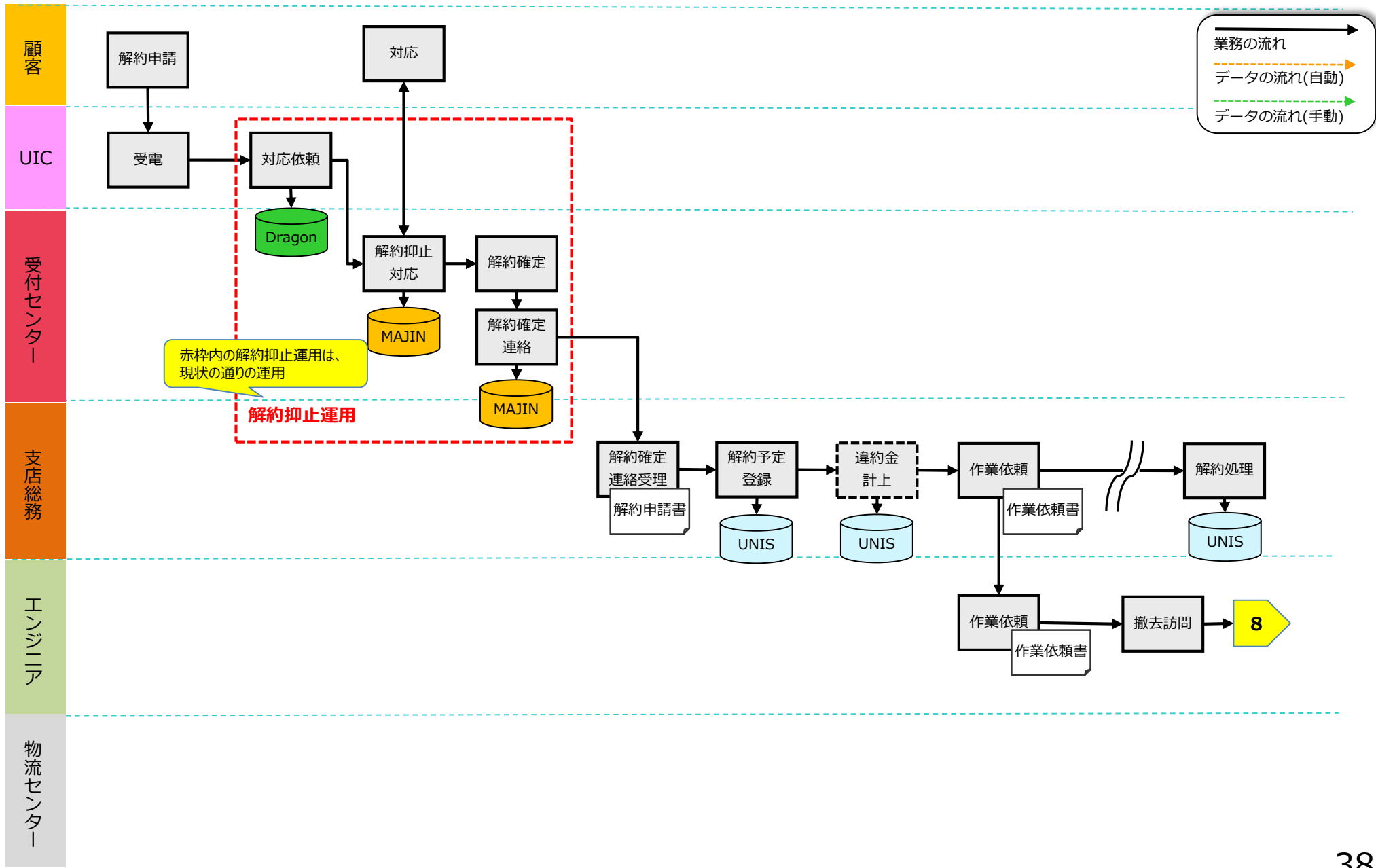

支店総務

エンジニア

物流センター

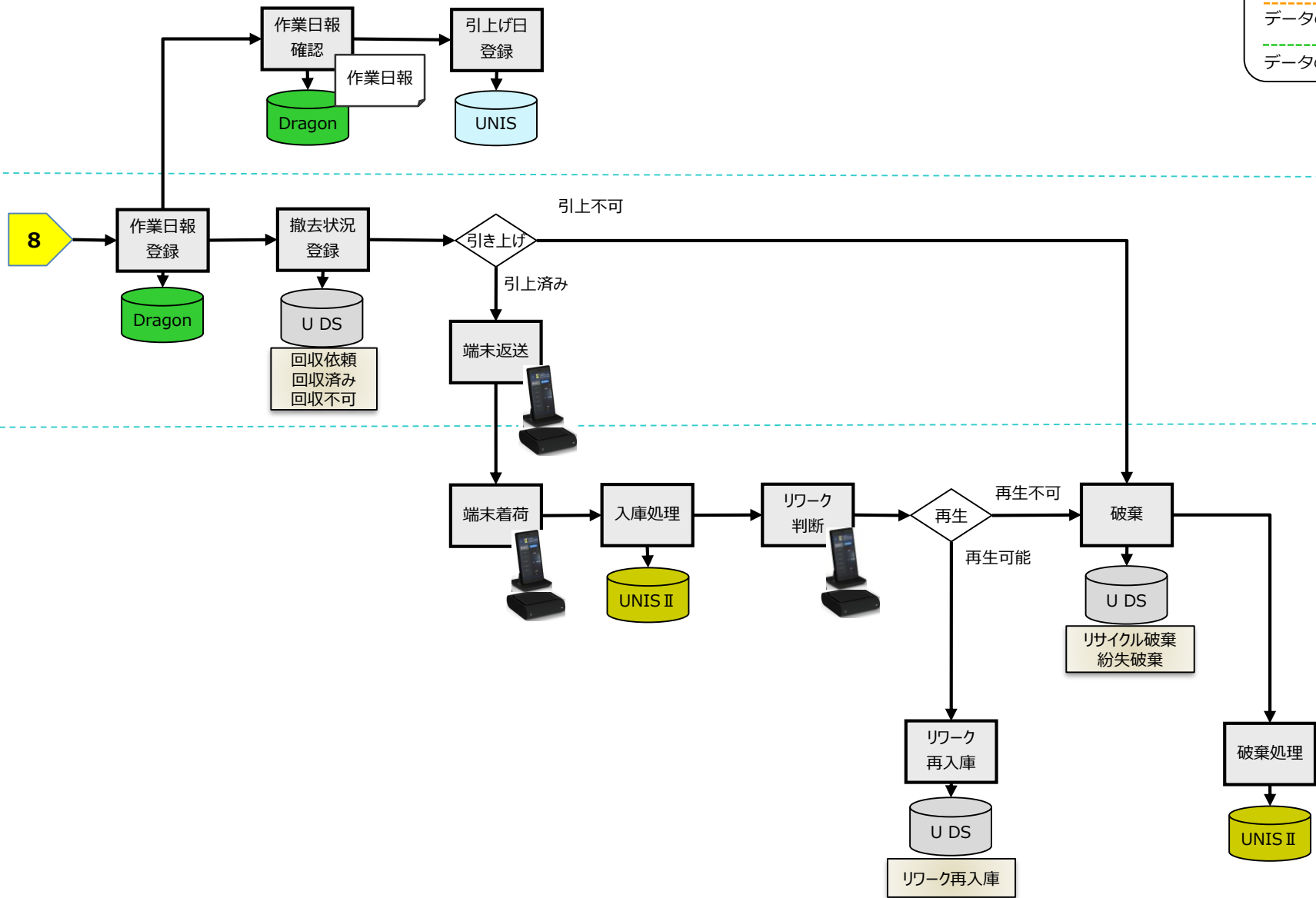
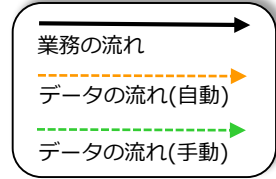

お客様からのお問い合わせ

| 契約について | | |
|------------------------|--------------|-----------------|
| UIC(USENインフォメーションセンター) | 0120-117-440 | 年中無休 9:00~22:30 |
| 機能・不具合について | | |
| カスタマーサポート | 0120-773-713 | 年中無休 24時間 |

社員からのお問い合わせ

| サービス内容 | | |
|-----------------------|---|---|
| USEN IoT Platform 事務局 | usen_iot_op@usen-next.jp | 随時 |
| 業績関連 | | |
| 営業企画部 業績管理課 | 03-6823-7090 | 平日 9:00~18:00 |
| 技術的な内容 | | |
| 品質管理部 テクニカルサポート課 | 03-5489-1002 | 平日 9:30~20:00 土曜 13:00~17:00 ※日曜受付なし |
| 業務フロー、UNIS関連 | | |
| UNISヘルプデスク | gyoumusupport@usen.co.jp (Google フォームでの受付) | 随時 ↓ 問い合わせ方法 http://oasisweb.usen.co.jp/wordpress/wp-content/uploads/UNIShelpdesk_uketsukeform.pdf |
| NeOS関連 | | |
| NeOSヘルプデスク | neos-help@usen.co.jp | 随時 |

| 更新日 | Ver. | 更新内容 |
|-----------|------|-------------------------|
| 2020/9/1 | 1.0 | 初版 |
| 2020/9/28 | 1.1 | プラン(コース)変更について追加 P13~14 |
| | | |
| | | |
| | | |
| | | |
| | | |
| | | |