

【1.3メガピクセルPTネットワークカメラ 仕様書】

■仕様

型番	IP-Q15PT
画像センサー	1/3" 1.3Megapixel progressive CMOS
最低照度	0.45Lux/F2.0(カラー) 0Lux/F2.0(IR on)
赤外線照射距離	最大 10m
レンズタイプ	固定
焦点距離	3.6mm
画角	水平 : 72.2° 垂直 : 52.9°
パン・チルト範囲	Pan : 0° ~ 355° /Tilt : 0° ~ 90° Rotation : 0° ~ 355°
映像圧縮方式	H.264/H.264B/H.264H.MJPEG
ストリーミング方式	2Streams
解像度	1.3M(1280×960)/720P(1280×720)/VGA(640×480)/QVGA(320×240)
エッジストレージ	NAS/ ローカル PC マイクロ SD カード最大 128GB
電源	DC5V/2A
消費電力	最大 8.2W
動作温度 / 湿度範囲	-10°C ~ +45°C、95% 以下
防水 / 防塵性能	-
耐衝撃性能	-
外形寸法 / 重量	94.4×94.4×94.4mm、215g

■外形寸法

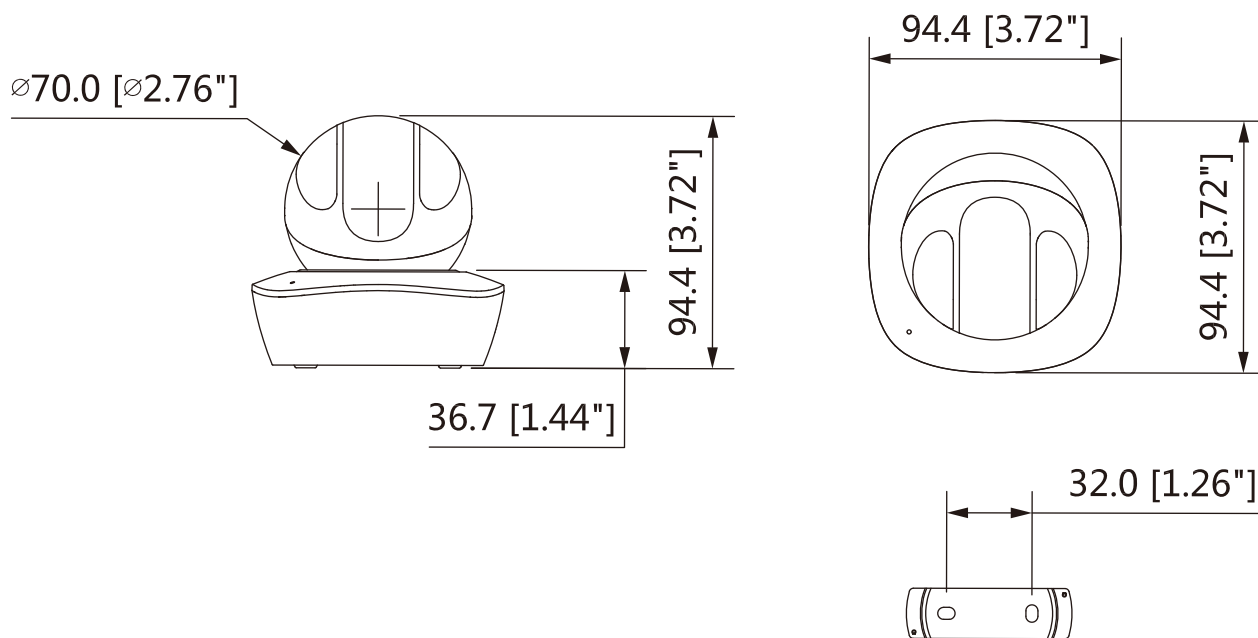

(単位 : mm)

IP-Q15PT

 株式会社 NSK